

About Us





● درباره ی ما

این آغاز راهی پرفراز و نشیب است؛ اما همگی میدانیم که با تلاش هیچ چیزی غیرممکن نیست، با افتخار اعلام میگردد در سال ۱۴۰۱ شرکت نمانور آسیا موفق به افتتاح کارخانه جدید خود در شهرک بهارستان استان البرز در ۵ طبقه مجزا با خطوط تمام اتوماتیک و آزمایشگاه به مراتب مجهزتر از قبل آماده ارائه تولید و خدمات با کیفیت تر جهت کسب رضایت مصرف کنندگان گرامی می باشد. شرکت نمانور آسیا پس از سال ها تلاش مستمر در عرصه روشنایی با تولید محصولات کم مصرف و انواع لامپ و LED در وات و طرح های متنوع ، برای مصارف خانگی، صنعتی و نورپردازی در صدد تامین نیازهای روشنایی کشور بوده و همگام با عرضه محصولات روشنایی نسل سوم موسوم به LED همواره در تولید و ارائه جدیدترین و با کیفیت ترین محصولات با برند نمانور با بهره گیری از دانش فنی و واحد آزمایشگاهی مجهز به ماشین آلات پیشرفته آماده ارائه خدمات به مصرف کنندگان گرامی در سراسر کشور می باشد.

همچنین این مجموعه توانسته برای سالیان متوالی واحد نمونه استان البرز و در سالهای ۹۷ و ۹۸ و ۱۴۰۰ واحد نمونه کشوری شود.



کارخانه شهرک صنعتی اشتهارد

● واحد کنترل کیفیت و آزمایشگاه

واحد کنترل کیفیت و آزمایشگاه شرکت نمانور آسیا با در اختیار داشتن کادر مجرب، دانش فنی روز دنیا و با استفاده از تجهیزات اندازه گیری دقیق و کامل آزمایشگاهی، علاوه بر حفظ و بهبود کیفیت محصولات این شرکت، با داشتن گواهینامه تایید صلاحیت آزمایشگاهی ISO 17025 از اداره استاندارد ملی ایران و همچنین بعنوان آزمایشگاه همکار با اداره استاندارد استان البرز همکاری می نماید. از جمله فعالیت های واحد فوق:

برنامه ریزی و تدوین

آزمون مواد اولیه و صدور تاییدیه

بازرسی و کنترل نهایی محصول

آزمون های ایمنی و آزمون های عملکرد می باشد .

از جمله مهمترین افتخارات این واحد : مشارکت در تدوین استانداردهای ملی و بین المللی

دبیر کمیته INEC SC34A و همچنین EXPERT MEMBER در کارگروههای تخصصی سازمان جهانی IEC

ارتقای سیستم مدیریت کیفیت آزمایشگاه ISO/IEC 17025 بر اساس ویرایش ۲۰۱۷ می باشد .



خط تولید اتومات کارخانه بهارستان

● واحد تحقیق و توسعه

افزایش رقابت و انگیزه بقاء، بسیاری از سازمان ها و شرکت های دانش بنیان را بر آن داشته که فعالیت های خود را حول فعالیت های استراتژیک متمرکز کنند که لازمه آن سرمایه گذاری در حوزه تحقیقات در راستای بهبود محصولات و بومی سازی آنها و نیل به اهداف آتی شرکت می باشد. امروزه R&D تاثیر مستقیمی بر نوآوری، بهره وری، افزایش کیفی محصول، سهم بازار و سایر عوامل موثر بر افزایش توان رقابت در بازار دارد. اهداف بخش تحقیق و توسعه شرکت نمانورآسیا عبارت است از:

رفع موانع اجرای استراتژیک فناوری های نوین عرصه روشنایی LED

نوآوری محصولات، متناسب با نیاز مشتریان و درخواست بازار

بومی سازی بخش های مختلف محصولات، متناسب با پتانسیل صنعت روشنایی در کشور

از مهمترین افتخارات این واحد اخذ " پروانه تحقیق و توسعه " و " گواهی تحقیق و توسعه " از وزارت صنعت و معدن و تجارت در سالهای ۱۳۹۹ و ۱۳۹۸، اخذ مدال طلای جشنواره اختراعات لهستان در تیر ۱۴۰۰، کسب مدال نقره جشنواره اختراعات ایفیا در مرداد ۱۴۰۰ و کسب مدال طلای جشنواره اختراعات ITE 2021 لندن در مهر ۱۴۰۰ با مشارکت شرکت نمانورآسیا می باشد.

● واحد تضمین کیفیت

شرکت نمانور آسیا به منظور ایفای نقش اساسی و مستمر در تامین نیازهای داخلی کشور در صنعت روشنایی، توانسته است ارتقای سطح تکنولوژی، دانش فنی و رضایت مشتریان را سر فصل عملکرد خود قرار داده و بیش از هر مولفه دیگری بر روی این موارد اهتمام ورزد. واحد تضمین کیفیت شرکت با تکیه بر استانداردهای ISO 9001:2015 و ISO 10002 & 10004

با دیدگاه توسعه درکمیت محصولات و همچنین ایجاد ساختار مناسب و هماهنگ جهت نظارت و کنترل

مداوم تمامی عملکردها و فرآیندهای سیستمی، مشغول به فعالیت می باشد.



● واحد تولید

واحد تولید شرکت نمانور آسیا با بکارگیری نیروهای متخصص و مجرب و با استفاده از تجهیزات نیمه اتوماتیک و تمام اتوماتیک و بهره مندی از سیستم تولید انبوه، با حداکثر توان و بهره وری همزمان، ۲۰ نوع محصول متفاوت را از سری محصولات LED تولید می نماید. لازم به ذکر است مرحله اطمینان از کیفیت محصول نیز در حین تولید از طریق تست صد درصد محصولات و تست سوئیچینگ انجام می گیرد و همچنین واحد چاپ شرکت نما نور آسیا یکی از زیر مجموعه واحد تولید می باشد که با بهره گیری از دستگاه های به روز و اتوماتیک، عملیات پرینت مشخصات و گارانتی روی تک تک محصولات را انجام می دهد.

● واحد خدمات پس از فروش

امروز تمامی شرکت های تولید کننده در بازارهایی با رقابت بسیار فشرده سعی در جلب رضایت مشتریان خود دارند در این راستا علاوه بر فعالیتهای گسترده در راستای بهبود کیفیت محصولات، ارائه خدمات پس از فروش نیز امری اجتناب ناپذیر و ضروری می باشد. با توجه به اینکه مشتری مداری یکی از ارکان اساسی در شرکت نمانور آسیا می باشد، واحد خدمات پس از فروش نمانور با هدف جلب رضایت هر چه بیشتر مشتریان گرامی موفق به دریافت گواهینامه های استقرار سیستم پایش و اندازه گیری رضایتمندی مشتریان (ISO 10004) و سیستم رسیدگی به شکایات مشتریان (ISO 10002) در سال ۱۳۹۴ گردید.



روز جهانی استاندارد
واحد نمونه ملی - مهرماه ۱۴۰۰

واحد تولیدی نمونہ کشورے استاندارد

در سال

۱۴۰۰,۹۸,۹۷







LED BULB Series



نمانور

ال ای دی حبابدار



3000K~4000K~6500K

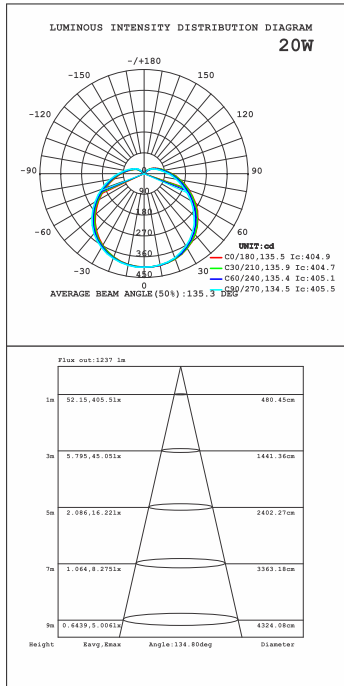

مدل	توان (P)	جریان (I)	ضریب توان (PF)	دمای رنگ (CCT)	شار نوری (Flux)	بهره نوری (EFF)	سریج (Cap)	وزن (G)	ابعاد (Dim)
A50	5W	45mA	0.5	3000K 6500K	375lm	75lm/w	E27	(16g)±5%	(Φ50x87)mm±2%
A55	7W	63mA	0.5	3000K 6500K	560lm	80lm/w	E27	(23g)±5%	(Φ55x101)mm±2%
A60	9W	80mA	0.5	3000K,4000K 6500K	720lm	80lm/w	E27	(24g)±5%	(Φ60x105)mm±2%
A65	12W	110mA	0.5	3000K,4000K 6500K	960lm	80lm/w	E27	(30g)±5%	(Φ65x117)mm±2%
A70	15W	136mA	0.5	3000K,4000K 6500K	1200lm	80lm/w	E27	(44g)±5%	(Φ70x133)mm±2%
A80	20W	180mA	0.5	3000K,4000K 6500K	1800lm	80lm/w	E27	(63g)±5%	(Φ80x145)mm±2%
A95	25W	227mA	0.5	3000K,4000K 6500K	2250lm	90lm/w	E27	(115g)±5%	(Φ95x187)mm±2%
A95	30W	270mA	0.5	3000K,4000K 6500K	2700lm	90lm/w	E27	(110g)±5%	(Φ95x190)mm±2%



LED Bulb Series

● namanoor



ال ای دی حبابدار رنگی

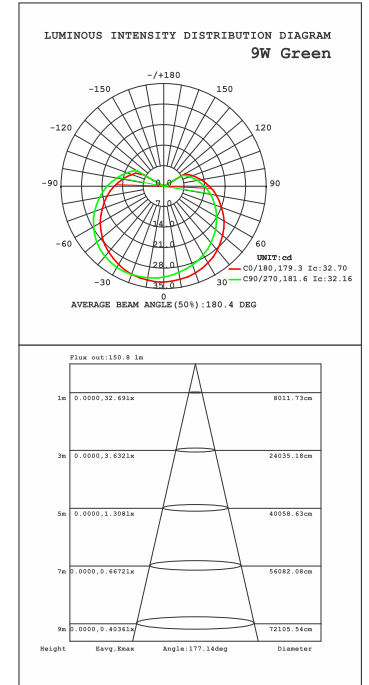

مدل	توان (P)	جریان (I)	ضریب توان (PF)	رنگ	سریج (Cap)	وزن (G)	ابعاد (Dim)
A60	9W	80mA	0.5	آبی، قرمز، سبز، زرد، نارنجی	E27	(30g)±5%	(Φ60x110)mm±2%

LED Bulb Series



نمانور

ال ای دی حبابدار



3000K~4000K~6500K

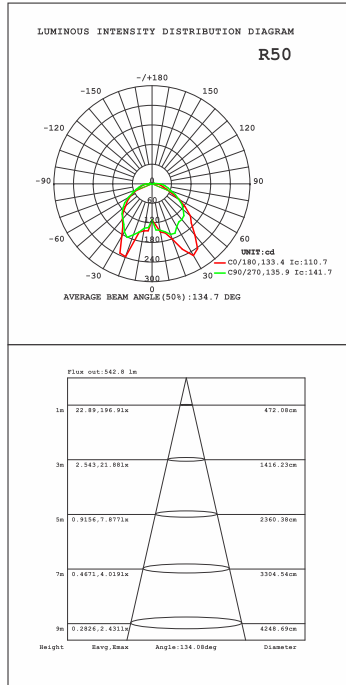

مدل	توان (P)	جریان (I)	ضریب توان (PF)	دمای رنگ (CCT)	شار نوری (Flux)	بهره نوری (EFF)	سریج (Cap)	وزن (G)	ابعاد (Dim)
R 50	6W	54mA	0.5	3000K, 4000K, 6500K	480lm	80lm/w	E14	(30g)±5%	(Φ50x83)mm±2%



LED Bulb Series



ای ای دی شعله ای



مدل	توان (P)	جریان (I)	ضریب توان (PF)	دمای رنگ (CCT)	شار نوری (Flux)	بهره نوری (EFF)	سریج (Cap)	وزن (G)	ابعاد (Dim)
Flame	4W	36mA	0.5	1600K	-	-	E27	(146g)±5%	(Φ54x125)mm±2%

LED Bulb Series



نمانور

ال ای دی حبابدار سری T

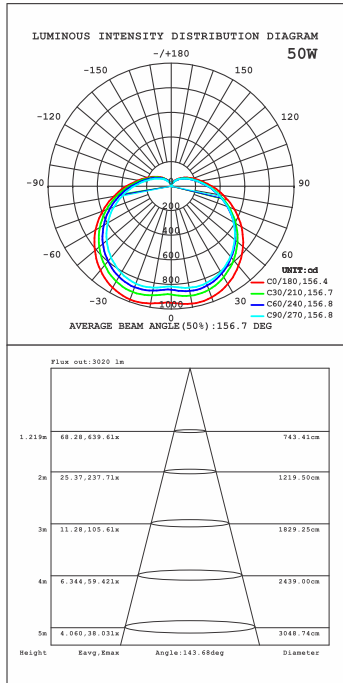

3000K~4000K~6500K

مدل	توان (P)	جریان (I)	ضریب توان (PF)	دمای رنگ (CCT)	شار نوری (Flux)	بهره نوری (EFF)	سریبیج (Cap)	وزن (G)	ابعاد (Dim)
T80	20W	180mA	0.5	3000K, 6500K	1700lm	85lm/w	E27	(72g)±5%	(Φ80x142)mm±2%
T100	30W	272mA	0.5	3000K, 4000K, 6500K	2550lm	85lm/w	E27	(140g)±5%	(Φ100x168)mm±2%
T120	40W	363mA	0.5	3000K, 4000K, 6500K	3600lm	90lm/w	E27	(220g)±5%	(Φ118x194)mm±2%
T140	50W	454mA	0.5	3000K, 4000K, 6500K	4500lm	90lm/w	E27	(300g)±5%	(Φ138x221)mm±2%
T140	65W	590mA	0.5	3000K, 6500K	5850lm	90lm/w	E27	(300g)±5%	(Φ138x238)mm±2%
T160	85W	770mA	0.5	3000K, 6500K	7650lm	90lm/w	E27	(450g)±5%	(Φ158x286)mm±2%



LED Bulb Series

ال ای دی حبابدار سری شفاف

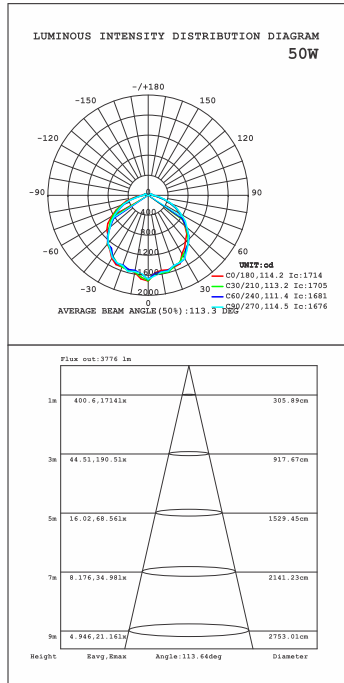

3000K~4000K~6500K

مدل	توان (P)	جریان (I)	ضریب توان (PF)	دمای رنگ (CCT)	شار نوری (Flux)	بهره نوری (EFF)	سریج (Cap)	وزن (G)	ابعاد (Dim)
Clear 20	20W	180mA	0.5	3000K, 6500K	1800lm	90lm/w	E27	(65g)±5%	(Φ80x118)mm±2%
Clear 30	30W	270mA	0.5	3000K, 4000K, 6500K	2700lm	90lm/w	E27	(110g)±5%	(Φ100x135)mm±2%
Clear 40	40W	360mA	0.5	3000K, 4000K, 6500K	3600lm	90lm/w	E27	(175g)±5%	(Φ125x160)mm±2%
Clear 50	50W	450mA	0.5	3000K, 4000K, 6500K	4500lm	90lm/w	E27	(220g)±5%	(Φ135x175)mm±2%



•namanoor



ال ای دی حبابدار سری هاله

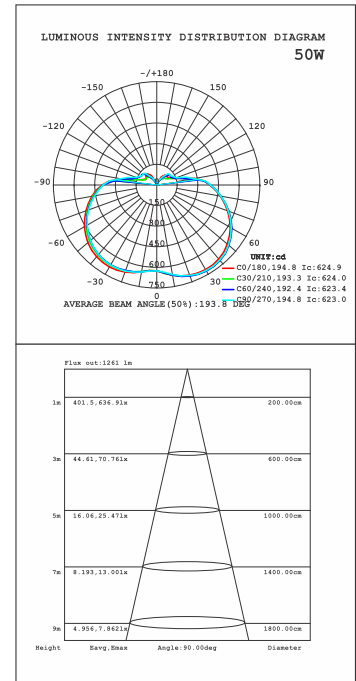

3000K~6500K

مدل	توان (P)	جریان (I)	ضریب توان (PF)	دمای رنگ (CCT)	شار نوری (Flux)	بهره نوری (EFF)	سریج (Cap)	وزن (G)	ابعاد (Dim)
Haleh	30W	270mA	0.5	3000K,6500K	2700lm	90lm/w	E27	(95g)±5%	(Φ102x179)mm±2%
Haleh	40W	360mA	0.5	3000K,6500K	3400lm	85lm/w	E27	(130g)±5%	(Φ117x201)mm±2%
Haleh	50W	450mA	0.5	3000K,6500K	4250lm	85lm/w	E27	(182g)±5%	(Φ137x230)mm±2%

LED Bulb Series



نمانور

ال ای دی حبابدار آلومینیومی سری T



3000K-6500K

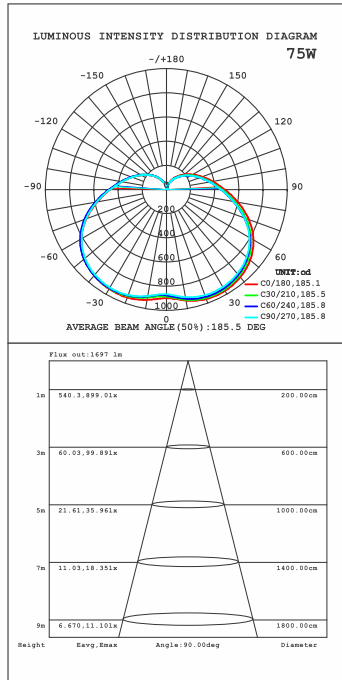

مدل	توان (P)	جریان (I)	ضریب توان (PF)	دمای رنگ (CCT)	شار نوری (Flux)	بهره نوری (EFF)	سریج (Cap)	وزن (G)	ابعاد (Dim)
T140	75W	680mA	0.5	3000K 6500K	6750lm	90lm/w	E40	(550g)±5%	(Φ140x240)mm±2%
T150	95W	480mA	0.9	3000K 6500K	7600lm	80lm/w	E40	(985g)±5%	(Φ150x273)mm±2%
T150	100W	909mA	0.5	3000K 6500K	9000lm	90lm/w	E40	(650g)±5%	(Φ150x270)mm±2%
T160	120W	1.09A	0.5	6500K	10800lm	90lm/w	E40	(750g)±5%	(Φ160x280)mm±2%
T160	150W	1.36A	0.5	6500K	13500lm	90lm/w	E40	(980g)±5%	(Φ160x290)mm±2%



LED Bulb Series

•namanoor



ال ای دی شمعی و اشکی



3000K~4000K~6500K

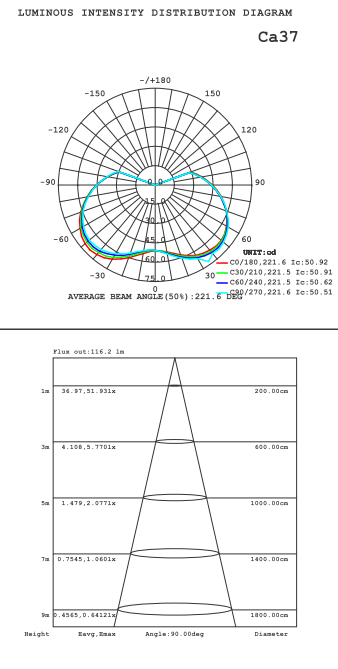

مدل	توان (P)	جریان (I)	ضریب توان (PF)	دمای رنگ (CCT)	شار نوری (Flux)	بهره نوری (EFF)	سرپیچ (Cap)	وزن (G)	ابعاد (Dim)
C37	5W	45mA	0.5	3000K 6500K	500lm	100lm/w	E14	(22g)±5%	(Φ37x98)mm±2%
CA37	5W	45mA	0.5	3000K 6500K	500lm	100lm/w	E14	(23g)±5%	(Φ37x125)mm±2%
C37	7W	63mA	0.5	3000K,4000K 6500K	560lm	80lm/w	E14	(18g)±5%	(Φ37x110)mm±2%
CA37	7W	63mA	0.5	3000K,4000K 6500K	630lm	90lm/w	E14	(26g)±5%	(Φ37x141)mm±2%
C37 Crystal	7W	63mA	0.5	3000K 6500K	602lm	86lm/w	E14	(24g)±5%	(Φ37x135)mm±2%

LED Bulb Series





ال ای دی فیلامنت



3000K

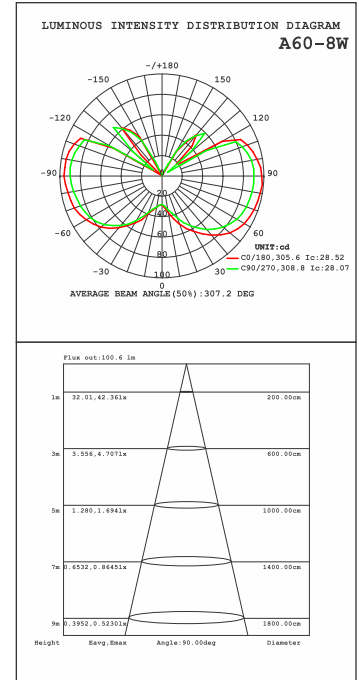

مدل	توان (P)	جریان (I)	ضریب توان (PF)	دمای رنگ (CCT)	شار نوری (Flux)	بهره نوری (EFF)	سرپیچ (Cap)	وزن (G)	ابعاد (Dim)
C35	5W	45mA	0.5	3000K	520lm	104lm/w	E14	(12g)±5%	(Φ35x98)mm±2%
CA35	5W	45mA	0.5	3000K	500lm	100lm/w	E14	(13g)±5%	(Φ35x116)mm±2%
G45	5W	45mA	0.5	3000K	500lm	100lm/w	E27	(18.5g)±5%	(Φ45x77)mm±2%
A60	8W	72mA	0.5	3000K	800lm	100lm/w	E27	(30g)±5%	(Φ60x105)mm±2%
St64	8W	72mA	0.5	3000K	800lm	100lm/w	E27	(47g)±5%	(Φ64x140)mm±2%

نمانور

ال ای دی هالوژن

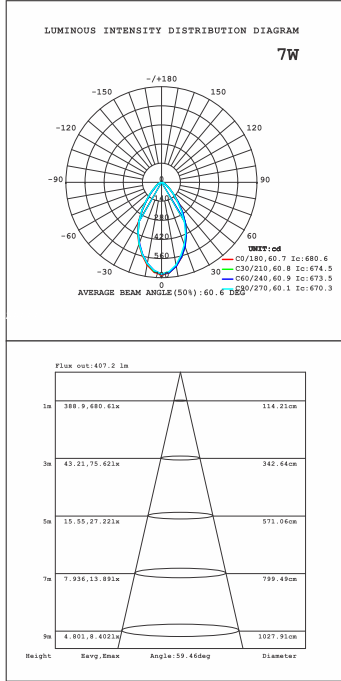

3000K~4000K~6500K

مدل	توان (P)	جریان (I)	ضریب توان (PF)	دمای رنگ (CCT)	شار نوری (Flux)	بهره نوری (EFF)	سریج (Cap)	وزن (G)	ابعاد (Dim)
GU 10	5W	45mA	0.5	3000K 6500K	500lm	100lm/w	Gu10	(35g)±5%	(Φ50x55)mm±2%
GU 10	7W	63mA	0.5	3000K,4000K 6500K	700lm	100lm/w	Gu10	(25g)±5%	(Φ50x53)mm±2%
MR16	6W	54mA	0.5	3000K,4000K 6500K	600lm	100lm/w	-	(25g)±5%	(Φ50x21)mm±2%



LED Bulb Series

•namanoor



ال ای دی سفینه



3000K~4000K~6500K

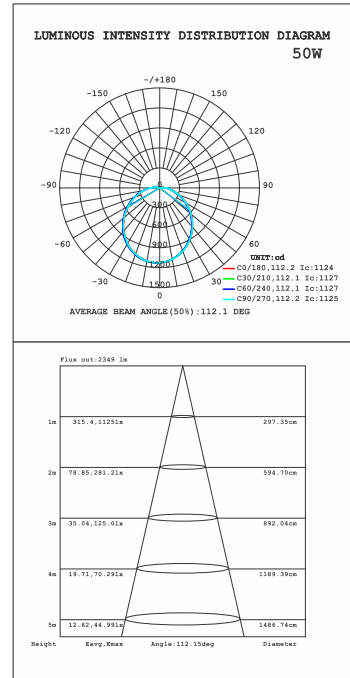

مدل	توان (P)	جریان (I)	ضریب توان (PF)	دمای رنگ (CCT)	شار نوری (Flux)	بهره نوری (EFF)	سرپیچ (Cap)	وزن (G)	ابعاد (Dim)
UFO	30W	272mA	0.5	3000K,4000K 6500K	2400lm	80lm/w	E27	(192g)±5%	(Φ130x115)mm±2%
UFO	50W	252mA	0.9	3000K,4000K 6500K	4000lm	80lm/w	E27	(298g)±5%	(Φ150x135)mm±2%
UFO	70W	353mA	0.9	3000K,4000K 6500K	5600lm	80lm/w	E27	(430g)±5%	(Φ170x150)mm±2%

LED Bulb Series



LED Downlight Series



DAYLIGHT



WARMWHITE



COOLWHITE

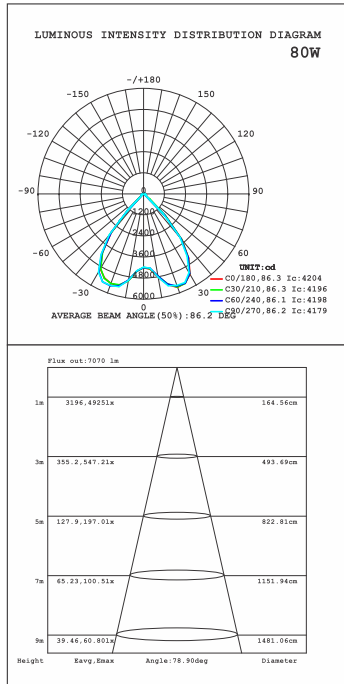

3000K~4000K~6500K

مدل	توان (P)	جریان (I)	ضریب توان (PF)	دمای رنگ (CCT)	شار نوری (Flux)	بهره نوری (EFF)	وزن (G)	ابعاد (Dim)	سایز برش (Cutting Size)
Ra'ad	25W	227mA	0.5	3000K, 4000K, 6500K	1750lm	70lm/w	(400g)±5%	(Φ170x56)mm±2%	Φ140-155mm
Ra'ad	35W	180mA	0.9	3000K, 4000K, 6500K	2450lm	70lm/w	(510g)±5%	(Φ200x53)mm±2%	Φ170-185mm
Ra'ad	45W	227mA	0.9	3000K, 4000K, 6500K	3150lm	70lm/w	(760g)±5%	(Φ230x74)mm±2%	Φ195-215mm
Ra'ad	60W	303mA	0.9	3000K, 4000K, 6500K	5400lm	70lm/w	(1200g)±5%	(Φ230x103)mm±2%	Φ205-215mm
Ra'ad	80W	404mA	0.9	3000K, 4000K, 6500K	7200lm	70lm/w	(1750g)±5%	(Φ230x110)mm±2%	Φ205-215mm



•namanoor



ال ای دی سیلندری



3000K~6500K

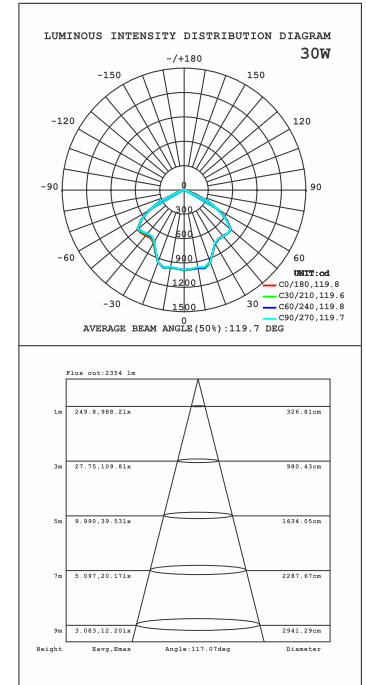

مدل	توان (P)	جریان (I)	ضریب توان (PF)	دمای رنگ (CCT)	شار نوری (Flux)	بهره نوری (EFF)	وزن (G)	ابعاد (Dim)	سایز برش (Cutting Size)
CA25-R20	20W	180mA	0.5	3000K 6500K	1700lm	85lm/w	(540g)±5%	(Φ195x55)mm±2%	Φ170mm
CA25-R30	30W	270mA	0.5	3000K 6500K	2700lm	90lm/w	(740g)±5%	(Φ225x55)mm±2%	Φ210mm
CA25-R60	60W	300mA	0.9	3000K 6500K	5100lm	85lm/w	(1780g)±5%	(Φ230x120)mm±2%	Φ195mm

LED Downlight



نما نور

ال ای دی فوتون

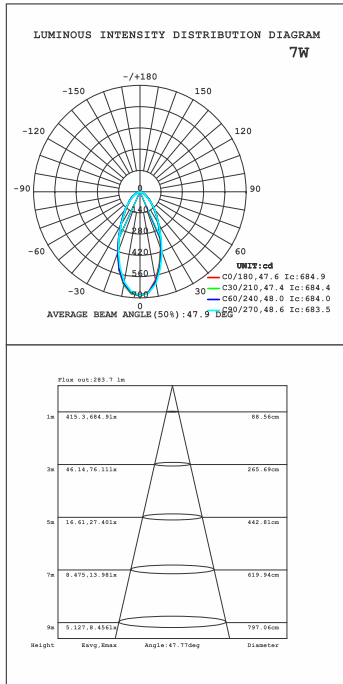

3000K~4000K~6500K

مدل	توان (P)	جریان (I)	ضریب توان (PF)	دمای رنگ (CCT)	شار نوری (Flux)	بهره نوری (EFF)	وزن (G)	ابعاد (Dim)	سایز برش (Cutting Size)
Photon	7W	63mA	0.5	3000K, 4000K, 6500K	700lm	100lm/w	(52g)±5%	(Φ90xH32)mm±2%	Φ70-80mm



LED Downlight

Panel Light Series



DAYLIGHT



WARMWHITE



COOLWHITE

نمانور

پنل توکار دایره پرتو

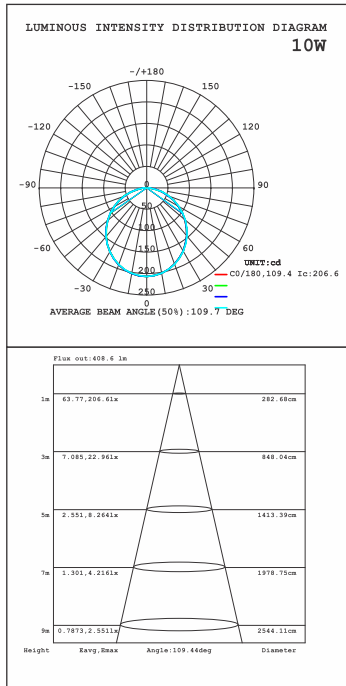

3000K~4000K~6500K

مدل	توان (P)	جریان (I)	ضریب توان (PF)	دمای رنگ (CCT)	شار نوری (Flux)	بهره نوری (EFF)	وزن (G)	ابعاد (Dim)	سایز برش (Cutting Size)
Parto	10W	90mA	0.5	3000K, 4000K, 6500K	750lm	75lm/w	(86g)±5%	(Φ100x30)mm±2%	Φ75~90mm
Parto	17W	154mA	0.5	3000K, 4000K, 6500K	1275lm	75lm/w	(116g)±5%	(Φ120x30)mm±2%	Φ95~110mm
Parto	26W	236mA	0.5	3000K, 4000K, 6500K	1950lm	75lm/w	(160g)±5%	(Φ145x30)mm±2%	Φ120~135mm
Parto	34W	309mA	0.5	3000K, 4000K, 6500K	2550lm	75lm/w	(218g)±5%	(Φ170x32)mm±2%	Φ145~160mm
Parto	45W	409mA	0.5	3000K, 4000K, 6500K	3375lm	75lm/w	(365g)±5%	(Φ225x40)mm±2%	Φ195~215mm



LED Panel Light



پنل توکار سایز شو افق



3000K~6500K

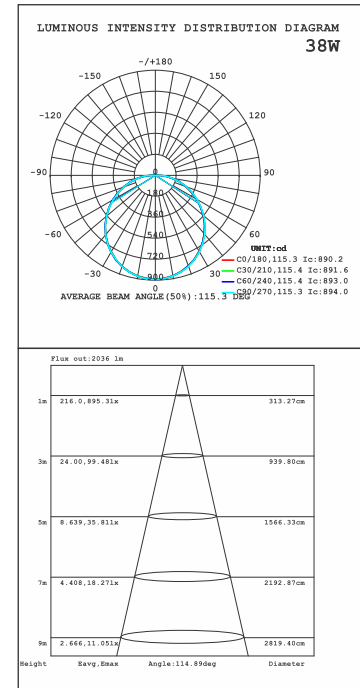

مدل	توان (P)	جریان (I)	ضریب توان (PF)	دمای رنگ (CCT)	شار نوری (Flux)	بهره نوری (EFF)	وزن (G)	ابعاد (Dim)	سایز برش (Cutting Size)
Ofogh	9W	80mA	0.5	3000K 6500K	900lm	100lm/w	(77g)±5%	(Φ85x22)mm±2%	(Φ65-70)mm
Ofogh	18W	163mA	0.5	3000K 6500K	1800lm	100lm/w	(118g)±5%	(Φ120x22)mm±2%	(Φ65-100)mm
Ofogh	25W	227mA	0.5	3000K 6500K	2500lm	100lm/w	(178g)±5%	(Φ170x22)mm±2%	(Φ65-140)mm
Ofogh	38W	345mA	0.5	3000K 6500K	3800lm	100lm/w	(303g)±5%	(Φ220x22)mm±2%	(Φ65-200)mm

LED Panel Light



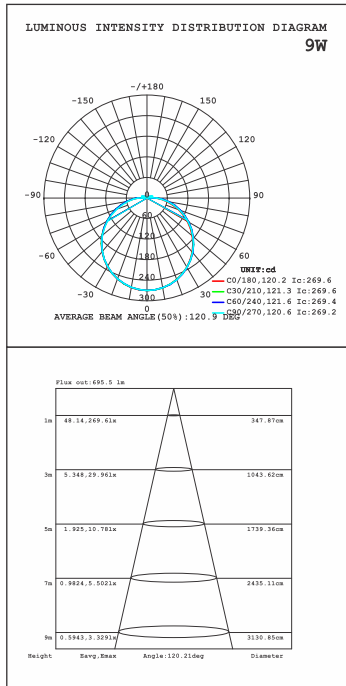

پنل توکار سایز شو افق مربع



3000K~4000K~6500K

مدل	توان (P)	جریان (I)	ضریب توان (PF)	دمای رنگ (CCT)	شار نوری (Flux)	بهره نوری (EFF)	وزن (G)	ابعاد (Dim)	سایز برش (Cutting Size)
Square Ofogh	9W	81mA	0.5	4000K 6500K	900lm	100lm/w	(92g)±5%	(L91xW91xH20)mm±2%	(65-80)mm
Square Ofogh	18W	163mA	0.5	3000K,4000K 6500K	1800lm	100lm/w	(130g)±5%	(L120xW120xH20)mm±2%	(65-110)mm
Square Ofogh	25W	227mA	0.5	3000K,4000K 6500K	2250lm	90lm/w	(251g)±5%	(L170xW170xH24)mm±2%	(65-155)mm
Square Ofogh	38W	345mA	0.5	3000K,4000K 6500K	3420lm	90lm/w	(411g)±5%	(L222xW222xH24)mm±2%	(65-210)mm



LED Panel Light

•namanoor



پنل توکار سایز شو افق سه حالته



3000K~6500K

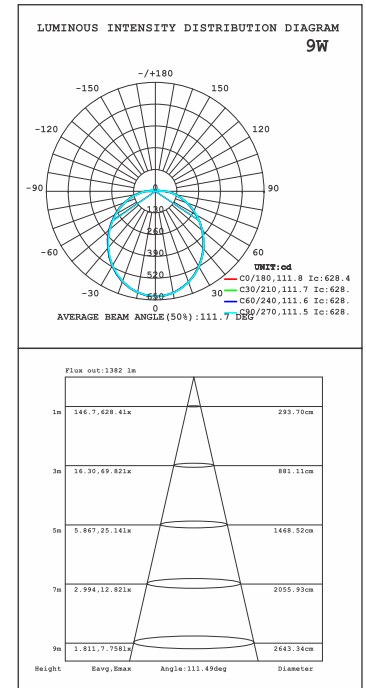

مدل	توان (P)	جریان (I)	ضریب توان (PF)	دمای رنگ (CCT)	شار نوری (Flux)	بهره نوری (EFF)	وزن (G)	ابعاد (Dim)	سایز برش (Cutting Size)
Ofogh 3CCT	18W	160mA	0.5	3000K,4000K 6500K	1800lm	100lm/w	(129g)±5%	(Φ120xH22)mm±2%	(Φ65-100)mm
Ofogh 3CCT	25W	227mA	0.5	3000K,4000K 6500K	2250lm	90lm/w	(189g)±5%	(Φ170xH22)mm±2%	(Φ65-140)mm
Ofogh 3CCT	38W	345mA	0.5	3000K,4000K 6500K	3344lm	88lm/w	(302g)±5%	(Φ220x22)mm±2%	(Φ65-200)mm

LED Panel Light



نمانور

پنل توکار نورا

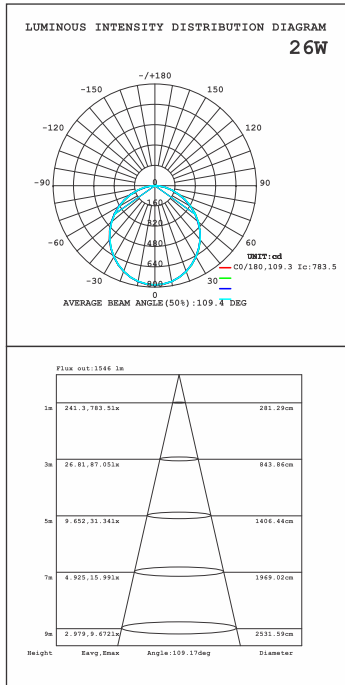

3000K~4000K~6500K

مدل	توان (P)	جریان (I)	ضریب توان (PF)	دمای رنگ (CCT)	شار نوری (Flux)	بهره نوری (EFF)	وزن (G)	ابعاد (Dim)	سایز برش (Cutting Size)
Noora	7W	60mA	0.5	3000K,4000K 6500K	490lm	70lm/w	(43g)±5%	(Φ96x31)mm±2%	(Φ75-85)mm
Noora	10W	110mA	0.5	3000K,4000K 6500K	800lm	80lm/w	(61g)±5%	(Φ124x31)mm±2%	(Φ100-115)mm
Noora	12W	110mA	0.5	3000K,4000K 6500K	1080lm	90lm/w	(75g)±5%	(Φ142x31)mm±2%	(Φ115-125)mm
Noora	17W	150mA	0.5	3000K,4000K 6500K	1530lm	90lm/w	(109g)±5%	(Φ167x31)mm±2%	(Φ135-145)mm
Noora	20W	180mA	0.5	3000K,4000K 6500K	1800lm	90lm/w	(138g)±5%	(Φ187x31)mm±2%	(Φ160-170)mm
Noora	26W	235mA	0.5	3000K,4000K 6500K	2340lm	90lm/w	(175g)±5%	(Φ219x31)mm±2%	(Φ185-195)mm



LED Panel Light

•namanoor



پنل توکار دایره تابا



3000K~4000K~6500K

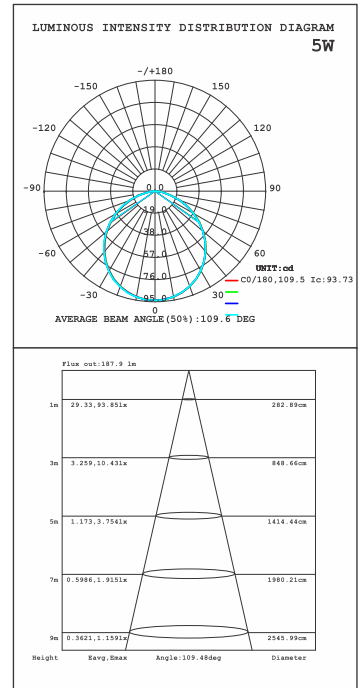

مدل	توان (P)	جریان (I)	ضریب توان (PF)	دمای رنگ (CCT)	شار نوری (Flux)	بهره نوری (EFF)	وزن (G)	ابعاد (Dim)	سایز برش (Cutting Size)
Taba	5W	45mA	0.5	3000K, 4000K 6500K	300lm	60lm/w	(45 g)±5%	(Φ98x38)mm±2%	70~90mm

LED Panel Light



نمانور

پنل رو کار افروز



4000K~6500K

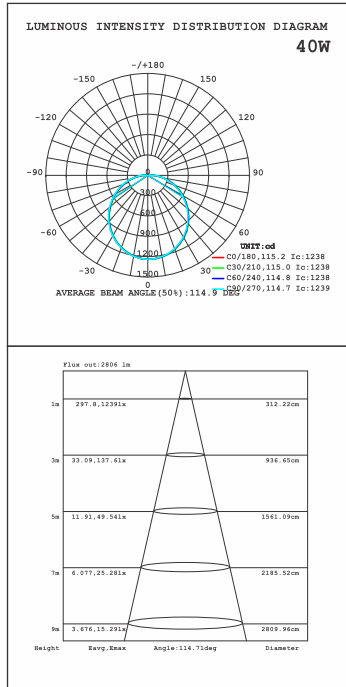

مدل	توان (P)	جریان (I)	ضریب توان (PF)	دمای رنگ (CCT)	شار نوری (Flux)	بهره نوری (EFF)	وزن (G)	ابعاد (Dim)
Afroz	20W	180mA	0.5	4000K,6500K	2000lm	100lm/w	(135g)±5%	(Φ125x40)mm±2%
Afroz	26W	230mA	0.5	4000K,6500K	2600lm	100lm/w	(225g)±5%	(Φ180x43)mm±2%
Afroz	40W	360mA	0.5	4000K,6500K	4000lm	100lm/w	(345g)±5%	(Φ230x44)mm±2%
Afroz	45W	409mA	0.5	4000K,6500K	4500lm	100lm/w	(613g)±5%	(Φ300x50)mm±2%



LED Panel Light

•namanoor



پنل تو کار ماهک



3000K~4000K~6500K

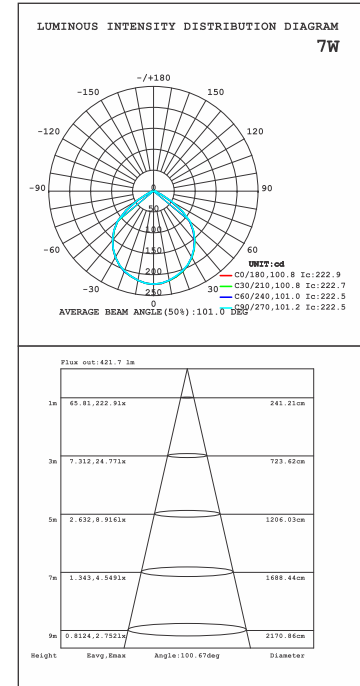

مدل	توان (P)	جریان (I)	ضریب توان (PF)	دمای رنگ (CCT)	شار نوری (Flux)	بهره نوری (EFF)	وزن (G)	ابعاد (Dim)	سایز برش (Cutting Size)
Mahak	7W	63mA	0.5	3000K, 4000K, 6500K	525lm	75lm/w	(65g)±5%	(Φ90x27)mm±2%	Φ65~75mm

LED Panel Light



نما نور

پنل تو کار آینه ای

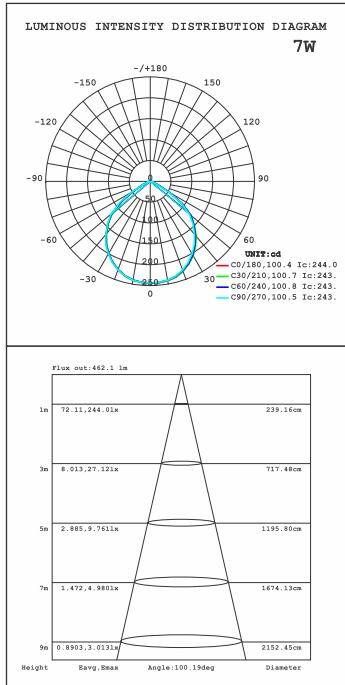

3000K~4000K~6500K

مدل	توان (P)	جریان (I)	ضریب توان (PF)	دمای رنگ (CCT)	شار نوری (Flux)	بهره نوری (EFF)	وزن (G)	ابعاد (Dim)	رنگ آینه (Mirror Color)	سایز برش (Cutting Size)
Recessed Mirror Panel SMD	7W	63mA	0.5	3000K, 4000K, 6500K	560lm	80lm/w	(80g)±5%	(Φ90x45)mm±2%	Silver, Golden White, Black	Φ75~80mm



LED Panel Light

•namanoor



پنل روکار آینه ای

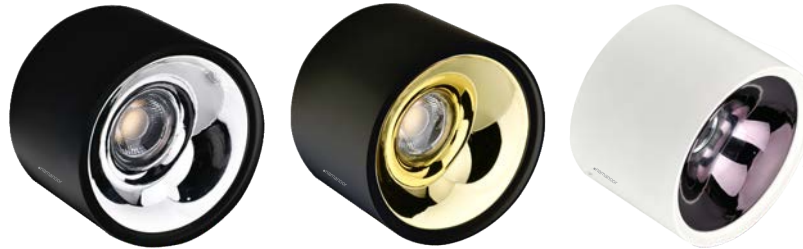

3000K~4000K~6500K

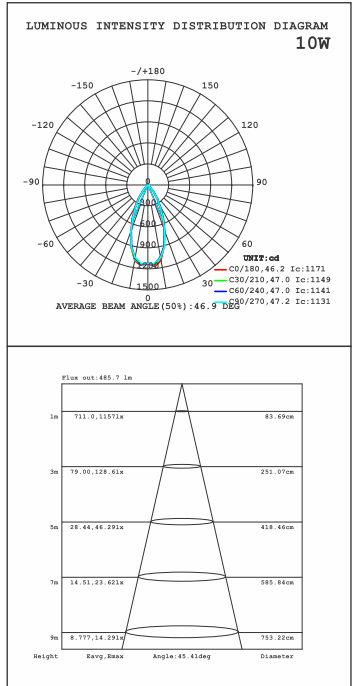

مدل	توان (P)	جریان (I)	ضریب توان (PF)	دمای رنگ (CCT)	شار نوری (Flux)	بهره نوری (EFF)	وزن (G)	ابعاد (Dim)	رنگ آینه (Mirror Color)
Surface Mirror Panel COB	10W	90mA	0.5	4000K	800lm	80lm/w	(122g)±5%	(Φ65x90)mm±2%	Silver, Golden, Gray

LED Panel Light



نمانور

پنل توکار سها

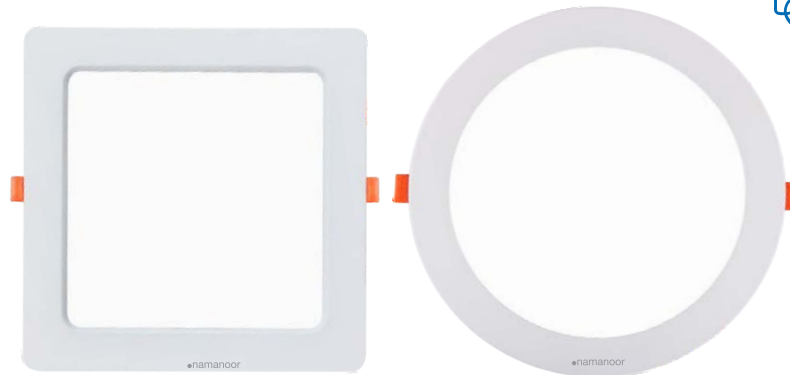
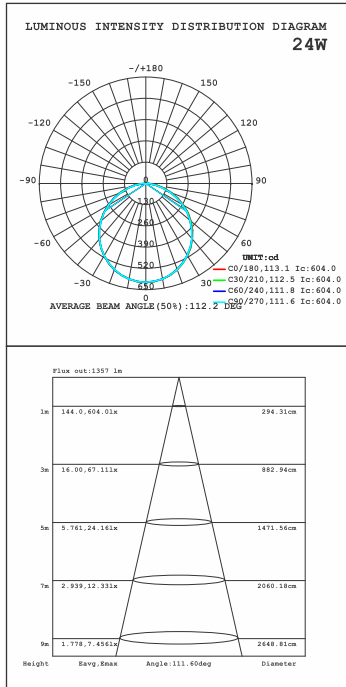

3000K~4000K~6500K

مدل	توان (P)	جریان (I)	ضریب توان (PF)	دمای رنگ (CCT)	شار نوری (Flux)	بهره نوری (EFF)	وزن (G)	ابعاد (Dim)	سایز برش (Cutting Size)
Soha-R 18	18W	164mA	0.5	3000K, 4000K, 6500K	1080lm	60lm/w	(154g)±5%	(Φ175x25)mm±2%	Φ140~165 mm
Soha-R 24	24W	218mA	0.5	3000K, 4000K, 6500K	1440lm	60lm/w	(350g)±5%	(Φ225x25)mm±2%	Φ190~215 mm
Soha-S 18	18W	164mA	0.5	3000K, 4000K, 6500K	1080lm	60lm/w	(186g)±5%	(175x175x26)mm±2%	Φ145~165 mm
Soha-S 24	24W	218mA	0.5	3000K, 4000K, 6500K	1920lm	80lm/w	(340g)±5%	(225x225x28)mm±2%	Φ195~215 mm



LED Panel Light

•namanoor



پنل رو کار مهتا



3000K~4000K~6500K

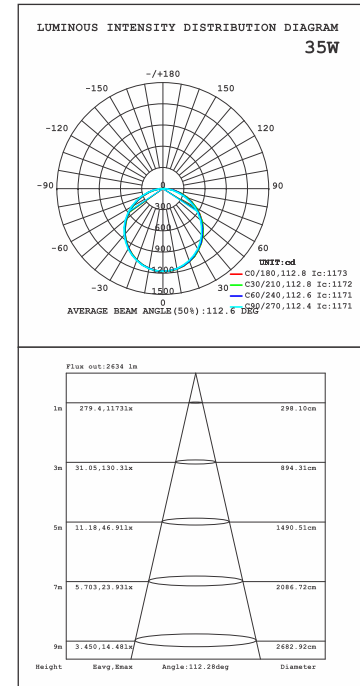

مدل	توان (P)	جریان (I)	ضریب توان (PF)	دمای رنگ (CCT)	شار نوری (Flux)	بهره نوری (EFF)	وزن (G)	ابعاد (Dim)
Mahta	16W	145mA	0.5	3000K, 4000K 6500K	1440lm	90lm/w	(145g)±5%	(Φ125x37)mm±2%
Mahta	24W	218mA	0.5	3000K, 4000K 6500K	2160lm	90lm/w	(250g)±5%	(Φ180x37)mm±2%
Mahta	35W	318mA	0.5	3000K, 4000K 6500K	3150lm	90lm/w	(400g)±5%	(Φ230x37)mm±2%
Mahta Square	22W	200mA	0.5	3000K, 4000K 6500K	2200lm	100lm/w	(295g)±5%	(L175xW175xH36)mm±2%
Mahta Square	32W	290mA	0.5	3000K, 4000K 6500K	3200lm	100lm/w	(480g)±5%	(L225xW225xH36)mm±2%

LED Panel Light



نمانور

پنل روکار مربع

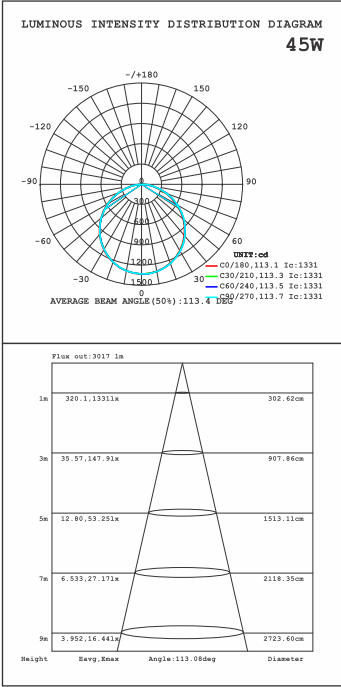

4000K~6500K

مدل	توان (P)	جریان (I)	ضریب توان (PF)	دمای رنگ (CCT)	شار نوری (Flux)	بهره نوری (EFF)	وزن (G)	ابعاد (Dim)
30x30	45W	410mA	0.5	4000K 6500K	3600lm	80lm/w	(590g)±5%	(L/W300xH38.5)mm±2%
40x40	50W	450mA	0.5	4000K 6500K	4000lm	80lm/w	(908g)±5%	(L/W400xH38.5)mm±2%



LED Panel Light

•namanoor



پنل توکار ستاره



3000K~4000K~6500K

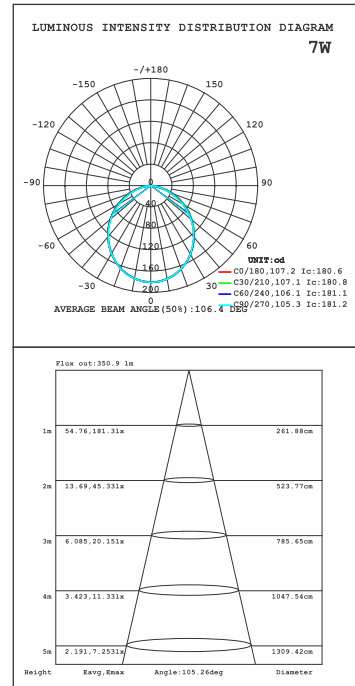

مدل	توان (P)	جریان (I)	ضریب توان (PF)	دمای رنگ (CCT)	شار نوری (Flux)	بهره نوری (EFF)	وزن (G)	ابعاد (Dim)	سایز برش (Cutting Size)
Setareh	5W	45mA	0.5	3000K, 4000K 6500K	300lm	60lm/w	(38g)±5%	(Φ70x36)mm±2%	(Φ50-60)mm
Setareh	7W	63mA	0.5	3000K, 4000K 6500K	420lm	60lm/w	(67g)±5%	(Φ110x36)mm±2%	(Φ80-95)mm
Setareh	12W	110mA	0.5	3000K, 4000K 6500K	720lm	60lm/w	(102g)±5%	(Φ128x42)mm±2%	(Φ100-115)mm

LED Panel Light



نمانور

پنل روکار سقفی

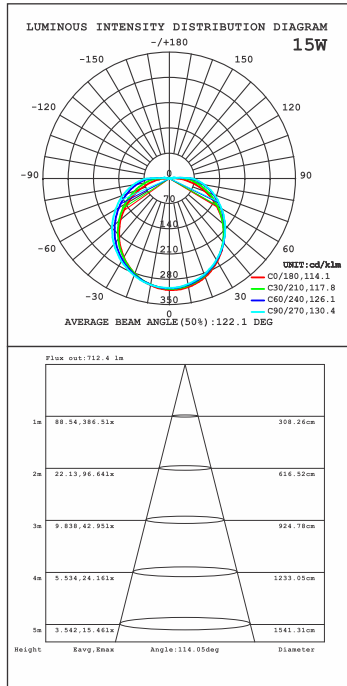

3000K-6500K

مدل	توان (P)	جریان (I)	ضریب توان (PF)	دمای رنگ (CCT)	شار نوری (Flux)	بهره نوری (EFF)	وزن (G)	ابعاد (Dim)
BHR-16	16 W	145mA	0.5	3000K 6500K	1440lm	90lm/w	(245g)±5%	(Φ215x62)mm±2%
BHR-20	20 W	181mA	0.5	3000K 6500K	1800lm	90lm/w	(305g)±5%	(Φ221x72)mm±2%
BHR-24	24 W	218mA	0.5	3000K 6500K	1920lm	80lm/w	(370g)±5%	(Φ270x80)mm±2%
BHR-32	32 W	290mA	0.5	3000K 6500K	2560lm	80lm/w	(510g)±5%	(Φ330x80)mm±2%
BHO-16	16 W	145mA	0.5	3000K 6500K	1440lm	90lm/w	(225g)±5%	(215x116x62)mm±2%
BHO-20	20 W	181mA	0.5	3000K 6500K	1800lm	90lm/w	(325g)±5%	(271x146x76)mm±2%
BHO-24	24 W	218mA	0.5	3000K 6500K	1920lm	80lm/w	(360g)±5%	(270x146x76)mm±2%
BHO-32	32 W	290mA	0.5	3000K 6500K	2560lm	80lm/w	(430g)±5%	(300x160x76)mm±2%



LED Panel Light

•namanoor



پنل روکار دو دیفیوزر



3000K~6500K

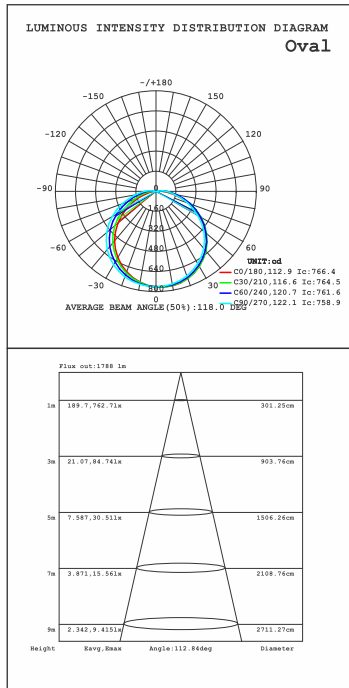

مدل	توان (P)	جریان (I)	ضریب توان (PF)	دمای رنگ (CCT)	شار نوری (Flux)	بهره نوری (EFF)	وزن (G)	ابعاد (Dim)
Double Diffuser Round	25W	227mA	0.5	3000K 6500K	2500lm	100lm/w	(445g)±5%	(Φ220x48)mm±2%
Double Diffuser Oval	25W	227mA	0.5	3000K 6500K	2500lm	100lm/w	(385g)±5%	(Φ276x137x48)mm±2%

LED Panel Light



پنل روکار سقفی شفاف

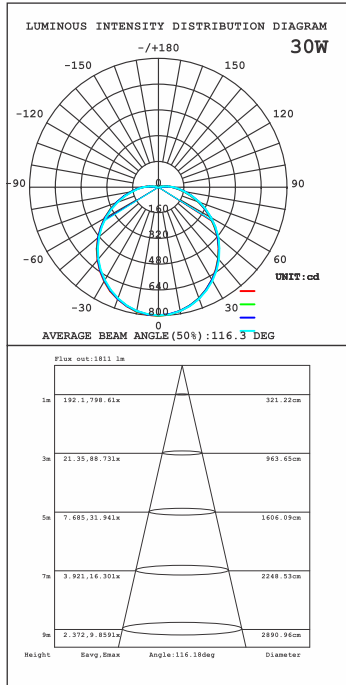

3000K~4000K~6500K

مدل	توان (P)	جریان (I)	ضریب توان (PF)	دمای رنگ (CCT)	شار نوری (Flux)	بهره نوری (EFF)	وزن (G)	ابعاد (Dim)
Clear20-R	20W	181mA	0.5	3000K, 4000K 6500K	2000lm	100lm/w	(300g)±5%	(Φ206x72)mm±2%
Clear30-R	30W	272mA	0.5	3000K, 4000K 6500K	3000lm	100lm/w	(425g)±5%	(Φ256x80)mm±2%
Clear20-O	20W	181mA	0.5	3000K, 4000K 6500K	2000lm	100lm/w	(276g)±5%	(255x131x72)mm±2%



LED Panel Light

•namanoor



پنل سقفی



3000K~4000K~6500K

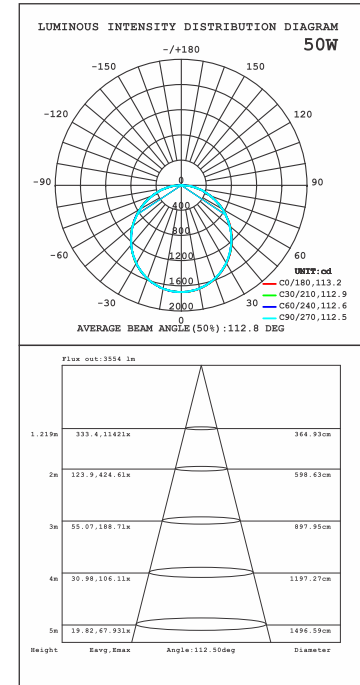

مدل	توان (P)	جریان (I)	ضریب توان (PF)	دمای رنگ (CCT)	شار نوری (Flux)	بهره نوری (EFF)	وزن (G)	ابعاد (Dim)
60x60 بک لایت	65W	591mA	0.5	3000K,4000K 6500K	5850lm	90lm/w	(1370g)±2%	(595x595x30)mm±2%
60x60 بک لایت	70W	350mA	0.9	3000K,4000K 6500K	5250lm	75lm/w	(1500g)±2%	(595x595x30)mm±2%
60x60 بک لایت	76W	691mA	0.5	3000K,4000K 6500K	6840lm	90lm/w	(1380g)±2%	(595x595x30)mm±2%
60x60 بک لایت	80W	727mA	0.5	3000K,4000K 6500K	5600lm	70lm/w	(1480g)±2%	(595x595x34)mm±2%
60x60 بک لایت	100W	909mA	0.5	3000K,4000K 6500K	7500lm	75lm/w	(1526g)±2%	(595x595x34)mm±2%

LED Panel Light



Linear Flat Series



نمانور

ال ای دی T8



3000K~4000K~6500K

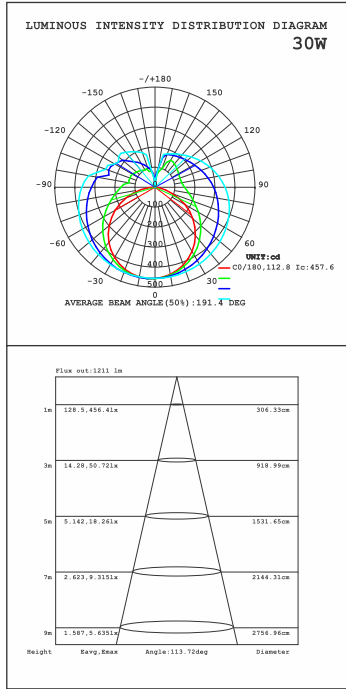

مدل	توان (P)	جریان (I)	ضریب توان (PF)	دمای رنگ (CCT)	شار نوری (Flux)	بهره نوری (EFF)	سرپیچ (Cap)	وزن (G)	ابعاد (Dim)
T8	10W	90mA	0.5	3000K, 4000K 6500K	1000lm	100lm/w	G13	(160g)±5%	(Φ27x600)mm±2%
T8	20W	180mA	0.5	6500K	2000lm	100lm/w	G13	(178g)±5%	(Φ27x1200)mm±2%
T8	30W	270mA	0.5	3000K, 4000K 6500K	3000lm	100lm/w	G13	(213g)±5%	(Φ27x1200)mm±2%



LED Linear Flat

•namanoor



ال ای دی T5



3000K~4000K~6500K

مدل	توان (P)	جریان (I)	ضریب توان (PF)	دمای رنگ (CCT)	شار نوری (Flux)	بهره نوری (EFF)	سریچ (Cap)	وزن (G)	ابعاد (Dim)
T5	4W	36mA	0.5	3000K, 4000K 6500K	360lm	90lm/w	G8.5	(50g)±5%	(L/W290x22.5xH36)mm±2%
T5	8W	72mA	0.5	3000K, 4000K 6500K	720lm	90lm/w	G8.5	(80g)±5%	(L/W585x22.5xH36)mm±2%
T5	12W	109mA	0.5	3000K, 4000K 6500K	1080lm	90lm/w	G8.5	(110g)±5%	(L/W890x22.5xH36)mm±2%
T5	18W	163mA	0.5	3000K, 4000K 6500K	1620lm	90lm/w	G8.5	(150g)±5%	(L/W1180x22.5xH36)mm±2%

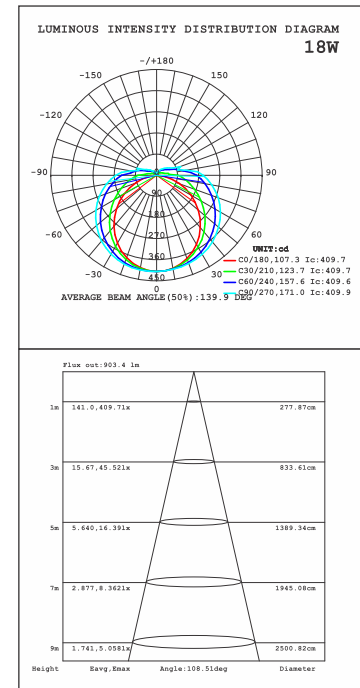

LED Linear Flat



نمانور

ال ای دی خطی تخت

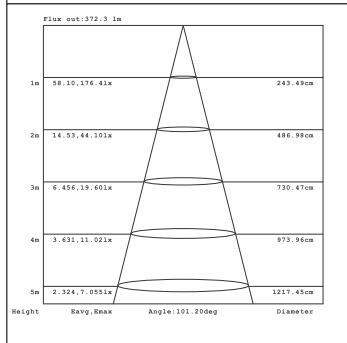
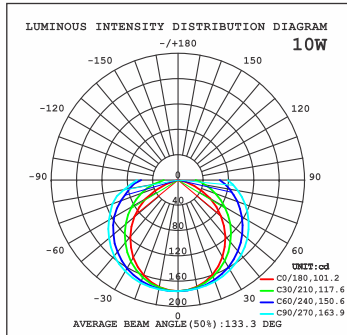

3000K-6500K

مدل	توان (P)	جریان (I)	ضریب توان (PF)	دمای رنگ (CCT)	شار نوری (Flux)	بهره نوری (EFF)	سرپیچ (Cap)	وزن (G)	ابعاد (Dim)
LF10/100	10W	90mA	0.5	3000K 6500K	980lm	98lm/w	2 pin	(120g)±5%	(L1000xW17xH7)mm±2%



LED Linear Flat



الای دی خطی تخت



3000K~4000K~6500K

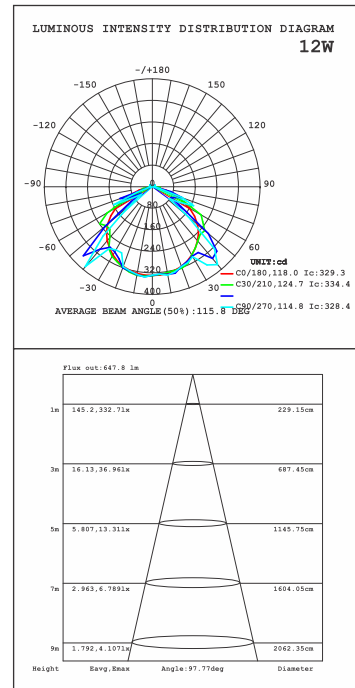

مدل	توان (P)	جریان (I)	ضریب توان (PF)	دمای رنگ (CCT)	شار نوری (Flux)	بهره نوری (EFF)	سریع (Cap)	وزن (G)	ابعاد (Dim)
CRD6	6W	54mA	0.5	3000K, 4000K 6500K	500lm	83lm/w	-	(30g)±5%	(L50xW35xH10)mm±2%
CRD12	12W	109mA	0.5	3000K, 4000K 6500K	1000lm	83lm/w	-	(55g)±5%	(L100xW35xH10)mm±2%

LED Linear Flat



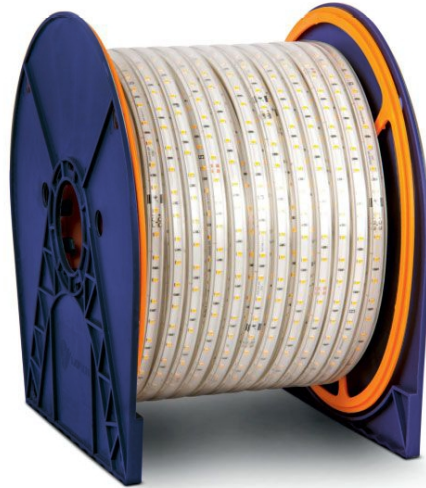

ال ای دی ریسه ای وایرلس



مدل	توان (P)	شار نوری (Flux)	تراکم	ضریب توان (PF)	رنگ	طول (Meter)
3535-20cm	8(w/m)	800lm	۱۲۰ لامپ	0.9	سفید، آفتابی، صدفی، انبه ای، بنفش و آبی	100m
2835-20cm	11(w/m)	100lm	۱۸۰ لامپ	0.9	سفید، آفتابی، صدفی، انبه ای، بنفش و آبی	100m



LED Linear Flat

•namanoor



ال ای دی PLL



3000K~4000K~6500K

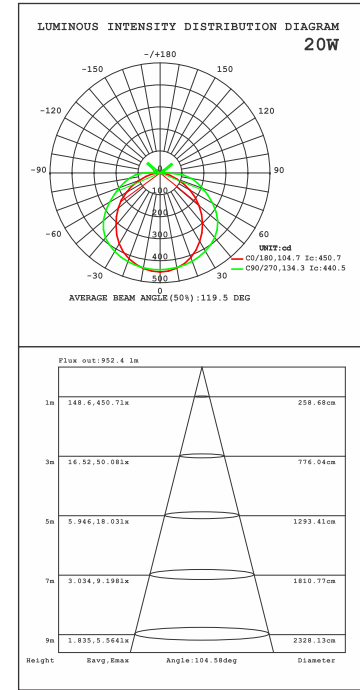

مدل	توان (P)	جریان (I)	ضریب توان (PF)	دمای رنگ (CCT)	شار نوری (Flux)	بهره نوری (EFF)	سریچ (Cap)	وزن (G)	ابعاد (Dim)
PLL	20W	180mA	0.5	3000K, 4000K 6500K	2100lm	105lm/w	2G11	(134g)±5%	(420x43x22)mm±2%

LED Linear Flat



نمانور

براکت شهاب

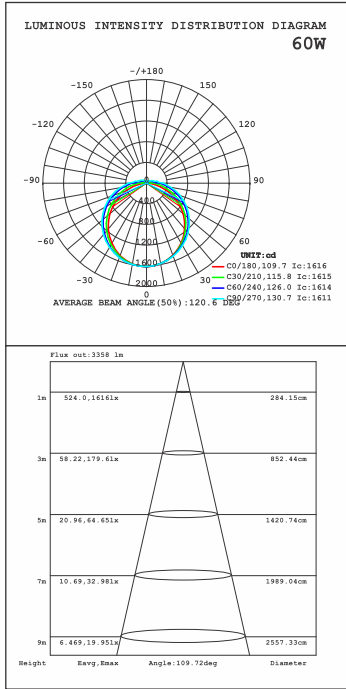

3000K~4000K~6500K

مدل	توان (P)	جریان (I)	ضریب توان (PF)	دمای رنگ (CCT)	شار نوری (Flux)	بهره نوری (EFF)	وزن (G)	ابعاد (Dim)
Shahab	17W	136mA	0.5	3000K, 4000K, 6500K	1350lm	90lm/w	(100g)±5%	(300x60x30)mm±2%
Shahab	34W	272mA	0.5	3000K, 4000K, 6500K	2700lm	90lm/w	(180g)±5%	(600x60x30)mm±2%
Shahab	50W	454mA	0.5	3000K, 4000K, 6500K	4500lm	90lm/w	(260g)±5%	(900x60x30)mm±2%
Shahab	60W	545mA	0.5	3000K, 4000K, 6500K	5400lm	90lm/w	(325g)±5%	(1200x60x30)mm±2%



LED Linear Flat

•namanoor



براکت کیان



3000K~6500K

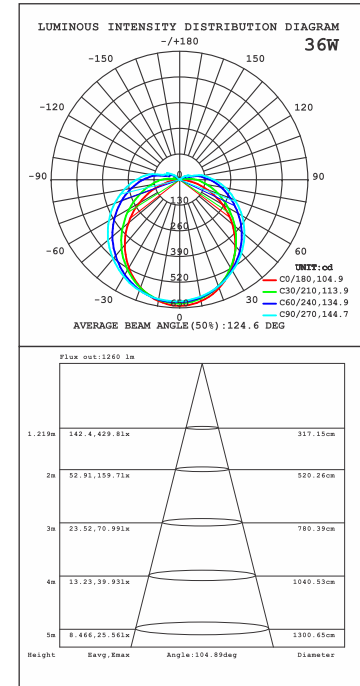

مدل	توان (P)	جریان (I)	ضریب توان (PF)	دمای رنگ (CCT)	شار نوری (Flux)	بهره نوری (EFF)	وزن (G)	ابعاد (Dim)
Kian	17W	154mA	0.5	3000K 6500K	1275lm	75lm/w	(160g)±5%	(300x60x50)mm±2%
Kian	36W	327mA	0.5	3000K 6500K	2880lm	80lm/w	(275g)±5%	(600x60x50)mm±2%
Kian	45W	409mA	0.5	3000K 6500K	3600lm	80lm/w	(440g)±5%	(900x60x50)mm±2%
Kian	70W	636mA	0.5	3000K 6500K	5600lm	80lm/w	(540g)±5%	(1200x60x50)mm±2%

LED Linear Flat

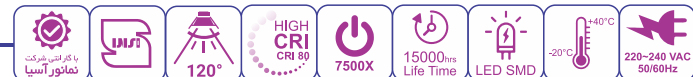



استریپ DC



3000K~4000K~6500K

مدل	توان (P)	ولتاژ (V)	جریان (I)	دمای رنگ (CCT)	شار نوری (Flux)	بهره نوری (EFF)	وزن (G)	ابعاد (Dim)
منعطف	10w/m	DC24V	415mA/m	6500K, 4000K 3000K	1050lm/m	105lm/w	(60g/m)±5%	(5000x5x21)mm±2%
منعطف	20w/m	DC24V	830mA/m	6500K, 4000K 3000K	2100lm/m	105lm/w	(100g/m)±5%	(5000x10x21)mm±2%
منعطف	30w/m	DC24V	1.25A/m	6500K, 4000K 3000K	3150lm/m	105lm/w	(180g/m)±5%	(5000x30x21)mm±2%
2835-144P-12V	26W	DC12V	2.2A	6500K, 4000K 3000K	1700lm	65lm/w	-	990x12x1.00 mm
2835-12P-12V	16W	DC12V	1.3A	6500K	1600lm	100lm/w	-	950x17x1.00 mm

LED Linear Flat



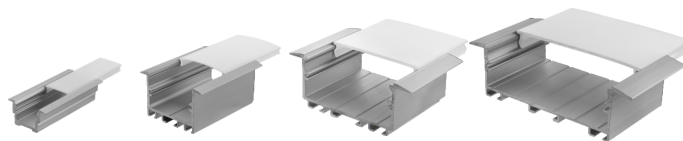

نور خطی توکار



* طبق سفارش مشتری تولید میشود

3000K~4000K~6500K

مدل	توان (P)	جریان (I)	دمای رنگ (CCT)	شار نوری (Flux)	بهره نوری (EFF)	وزن (G)	ابعاد (Dim)	سایز برش (Cutting Size)
LL84105-510	50	2.25A	3000K~4000K~6500K	3500lm	70lm/w	(1000g)±5%	(w105xH30)mm±2%	85mm
LL84105-330	90	3.9A	3000K~4000K~6500K	7200lm	80lm/w	(1000g)±5%	(w105xH30)mm±2%	85mm
LL84105-520	100	4.5A	3000K~4000K~6500K	8000lm	80lm/w	(1000g)±5%	(w105x H30)mm±2%	85mm
LL5979-310	30	1.35A	3000K~4000K~6500K	2100lm	70lm/w	(820g)±5%	(w79xH30)mm±2%	59mm
LL5979-320	60	2.7A	3000K~4000K~6500K	4800lm	80lm/w	(820g)±5%	(w79xH30)mm±2%	59mm
LL5979-230	60	2.6A	3000K~4000K~6500K	4800lm	80lm/w	(820g)±5%	(w79xH30)mm±2%	59mm
LL3544-310	30	1.35A	3000K~4000K~6500K	2100lm	70lm/w	(540g)±5%	(w44xH25)mm±2%	35mm
LL3544-220	40	1.8A	3000K~4000K~6500K	3200lm	80lm/w	(540g)±5%	(w44xH25)mm±2%	35mm
LL3544-130	30	1.3A	3000K~4000K~6500K	2400lm	80lm/w	(540g)±5%	(w44xH25)mm±2%	35mm
LL1824-110	10	0.45A	3000K~4000K~6500K	700lm	70lm/w	(250g)±5%	(w24xH17)mm±2%	18mm
LL1824-210	20	0.9A	3000K~4000K~6500K	1600lm	80lm/w	(250g)±5%	(w24xH17)mm±2%	18mm
LLT5928-310	30	1.3A	3000K~4000K~6500K	2500lm	83lm/w	(515g)±5%	(w59xH28)mm±2%	46mm
LLT5928-130	30	1.3A	3000K~4000K~6500K	2400lm	80lm/w	(515g)±5%	(w59xH28)mm±2%	46mm
LLT5928-410	40	1.7A	3000K~4000K~6500K	3300lm	83lm/w	(515g)±5%	(w59xH28)mm±2%	46mm
LLT5928-220	40	1.7A	3000K~4000K~6500K	3100lm	78lm/w	(515g)±5%	(w59xH28)mm±2%	46mm
LLT5928-510	50	2.1A	3000K~4000K~6500K	4000lm	80lm/w	(515g)±5%	(w59xH28)mm±2%	46mm





نور خطی روکار

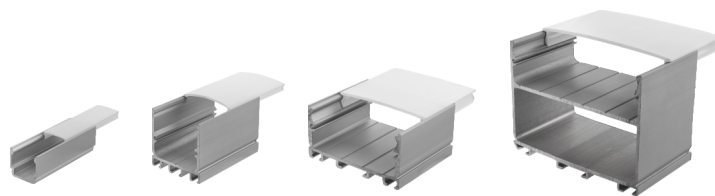

* طبق سفارش مشتری تولید میشود

3000K~4000K~6500K

مدل	نوع نصب	توان (P)	جریان (I)	دمای رنگ (CCT)	شار نوری (Flux)	بهره نوری (EFF)	وزن (G)	ابعاد (Dim)
LL8484-510	آویز	50	2.25A	3000K~4000K~6500K	3500lm	70lm/w	(1760g)±5%	(W85xH63)mm±2%
LL8484-330	آویز	90	3.9A	3000K~4000K~6500K	7200lm	80lm/w	(1760g)±5%	(W85xH63)mm±2%
LL8484-520	آویز	100	4.5A	3000K~4000K~6500K	8000lm	80lm/w	(1760g)±5%	(W85xH63)mm±2%
LL5959-310	آویز	30	1.35A	3000K~4000K~6500K	2100lm	70lm/w	(780g)±5%	(W59xH30)mm±2%
LL5959-320	آویز	60	2.7A	3000K~4000K~6500K	4800lm	80lm/w	(780g)±5%	(W59xH30)mm±2%
LL5959-230	آویز	60	2.6A	3000K~4000K~6500K	4800lm	80lm/w	(780g)±5%	(W59xH30)mm±2%
LL3535-310	آویز	30	1.35A	3000K~4000K~6500K	2100lm	70lm/w	(500g)±5%	(W35xH25)mm±2%
LL3535-220	آویز	40	1.8A	3000K~4000K~6500K	3200lm	80lm/w	(500g)±5%	(W35xH25)mm±2%
LL3535-130	آویز	30	1.3A	3000K~4000K~6500K	2400lm	80lm/w	(500g)±5%	(W35xH25)mm±2%
LL1818-110	آویز	10	0.45A	3000K~4000K~6500K	700lm	70lm/w	(240g)±5%	(W18xH17)mm±2%
LL1818-120	آویز	20	0.9A	3000K~4000K~6500K	1600lm	80lm/w	(240g)±5%	(W18xH17)mm±2%
LLA7557-310	آویز	30	1.3A	3000K~4000K~6500K	2350lm	78lm/w	(1250g)±5%	(W58xH75)mm±2%
LLA7557-410	آویز	40	1.7A	3000K~4000K~6500K	3200lm	80lm/w	(1250g)±5%	(W58xH75)mm±2%
LLA7557-220	آویز	40	1.7A	3000K~4000K~6500K	3300lm	83lm/w	(1250g)±5%	(W58xH75)mm±2%
LLA7557-510	آویز	50	2.1A	3000K~4000K~6500K	4000lm	80lm/w	(1250g)±5%	(W58xH75)mm±2%
LLA7557-230	آویز	60	2.5A	3000K~4000K~6500K	4800lm	80lm/w	(1250g)±5%	(W58xH75)mm±2%
LLA7557-320	آویز	60	2.5A	3000K~4000K~6500K	5000lm	83lm/w	(1250g)±5%	(W58xH75)mm±2%
LLA3830-210	آویز	20	0.8A	3000K~4000K~6500K	1600lm	80lm/w	(490g)±5%	(W30xH39)mm±2%
LLA3830-120	آویز	20	0.8A	3000K~4000K~6500K	1580lm	79lm/w	(490g)±5%	(W30xH39)mm±2%
LLA3830-310	آویز	30	1.3A	3000K~4000K~6500K	2200lm	73lm/w	(490g)±5%	(W30xH39)mm±2%
LLA3830-130	آویز	30	1.3A	3000K~4000K~6500K	2300lm	77lm/w	(490g)±5%	(W30xH39)mm±2%
LLA3830-410	آویز	40	1.7A	3000K~4000K~6500K	2900lm	73lm/w	(490g)±5%	(W30xH39)mm±2%
LLA3830-220	آویز	40	1.7A	3000K~4000K~6500K	3000lm	75lm/w	(490g)±5%	(W30xH39)mm±2%
LLA9145-210	آویز	20	0.8A	3000K~4000K~6500K	1500lm	75lm/w	(1050g)±5%	(W46xH91)mm±2%
LLA9145-310	آویز	30	1.3A	3000K~4000K~6500K	2300lm	77lm/w	(1050g)±5%	(W46xH91)mm±2%
LLA9145-130	آویز	30	1.3A	3000K~4000K~6500K	2400lm	80lm/w	(1050g)±5%	(W46xH91)mm±2%
LLA9145-410	آویز	40	1.7A	3000K~4000K~6500K	3100lm	78lm/w	(1050g)±5%	(W46xH91)mm±2%
LLA9145-220	آویز	20	0.8A	3000K~4000K~6500K	1600lm	80lm/w	(1050g)±5%	(W46xH91)mm±2%



3000K~4000K~6500K

مدل	نوع نصب	توان (P)	جریان (I)	دمای رنگ (CCT)	شار نوری (Flux)	بهره نوری (EFF)	وزن (G)	ابعاد (Dim)	سایز برش (Cutting Size)
LLQ4229-210	کنج	20	0.8A	3000K~4000K~6500K	1800lm	90lm/w	(200g)±5%	(w41xH25)mm±2%	
LLK7013-220	کناف	40	1.7A	3000K~4000K~6500K	3200lm	80lm/w	(370g)±5%	(w70xH13)mm±2%	58mm
LLK7013-410	کناف	40	1.7A	3000K~4000K~6500K	3100lm	78lm/w	(250g)±5%	(w70x H13)mm±2%	58mm
LLK5713-210	کناف	20	0.8A	3000K~4000K~6500K	1700lm	85lm/w	(300g)±5%	(w58xH13)mm±2%	45mm
LLK5713-220	کناف	40	1.7A	3000K~4000K~6500K	3450lm	86lm/w	(300g)±5%	(w58xH13)mm±2%	45mm
LLK6830-210	کناف	20	0.8A	3000K~4000K~6500K	1600lm	80lm/w	(250g)±5%	(w31xH14)mm±2%	31mm
LLK6830-120	کناف	20	0.8A	3000K~4000K~6500K	1550lm	78lm/w	(250g)±5%	(w31xH14)mm±2%	31mm
LLK6830-310	کناف	30	1.3A	3000K~4000K~6500K	2400lm	80lm/w	(250g)±5%	(w31xH14)mm±2%	31mm
LLK6830-130	کناف	30	1.3A	3000K~4000K~6500K	2600lm	87lm/w	(250g)±5%	(w31xH14)mm±2%	31mm
LLK6830-410	کناف	40	1.7A	3000K~4000K~6500K	3200lm	80lm/w	(250g)±5%	(w31xH14)mm±2%	31mm
LLK6830-220	کناف	40	1.7A	3000K~4000K~6500K	1600lm	40lm/w	(250g)±5%	(w31xH14)mm±2%	31mm
LLK1808-110	کناف	10	0.4A	3000K~4000K~6500K	800lm	80lm/w	(125g)±5%	(w18xH8)mm±2%	18mm
LLK1808-210	کناف	20	0.8A	3000K~4000K~6500K	1600lm	80lm/w	(125g)±5%	(w18xH8)mm±2%	18mm
LLK1808-120	کناف	20	0.8A	3000K~4000K~6500K	1500lm	75lm/w	(125g)±5%	(w18xH8)mm±2%	18mm
LLK2213-110	کناف	10	0.4A	3000K~4000K~6500K	780lm	78lm/w	(150g)±5%	(w22xH14)mm±2%	18mm
LLK2213-210	کناف	20	0.8A	3000K~4000K~6500K	1500lm	75lm/w	(150g)±5%	(w22xH14)mm±2%	18mm
LLK2213-120	کناف	20	0.8A	3000K~4000K~6500K	1600lm	80lm/w	(150g)±5%	(w22xH14)mm±2%	18mm
LLK4113-210	کناف	20	0.8A	3000K~4000K~6500K	1500lm	75lm/w	(250g)±5%	(w42xH13)mm±2%	31mm
LLK4113-310	کناف	30	1.3A	3000K~4000K~6500K	2250lm	75lm/w	(250g)±5%	(w42xH13)mm±2%	31mm
LLK4113-130	کناف	30	1.3A	3000K~4000K~6500K	2300lm	77lm/w	(250g)±5%	(w42xH13)mm±2%	31mm
LLK4113-410	کناف	40	1.7A	3000K~4000K~6500K	3000lm	75lm/w	(250g)±5%	(w42xH13)mm±2%	31mm
LLK4113-220	کناف	40	1.7A	3000K~4000K~6500K	3200lm	80lm/w	(250g)±5%	(w42xH13)mm±2%	31mm



Flood Light Series

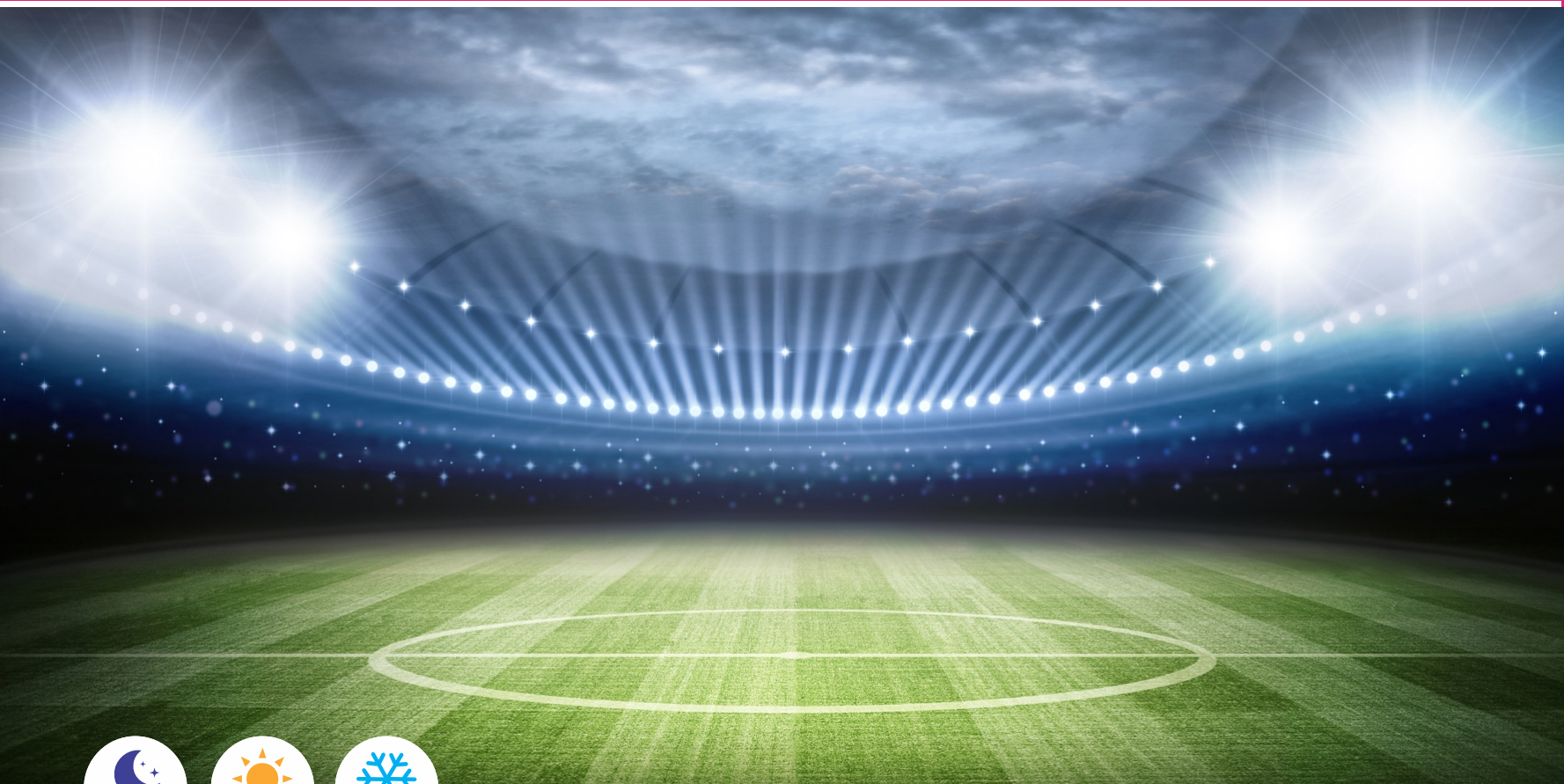

DAYLIGHT



WARMWHITE



COOLWHITE

نمانور

پروژکتوری سری طلایی



3000K-6500K

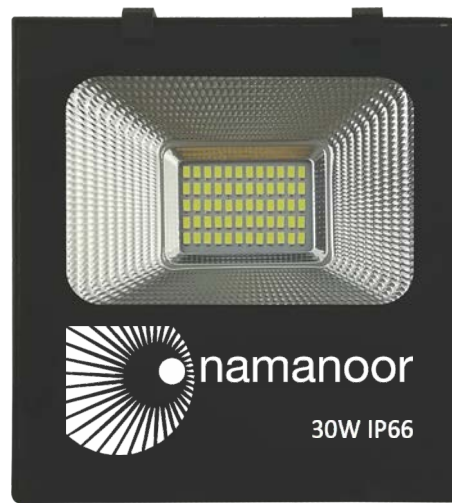
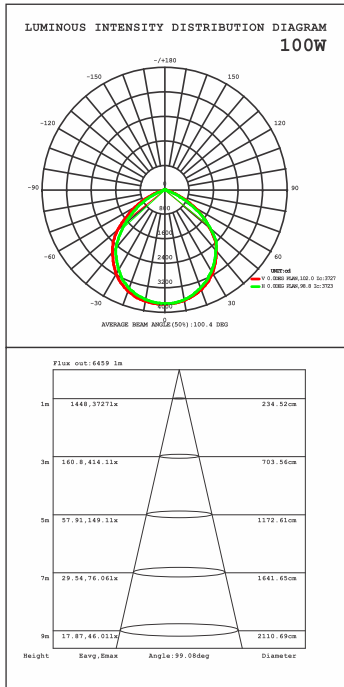

مدل	توان (P)	جریان (I)	ضریب توان (PF)	دمای رنگ (CCT)	شار نوری (Flux)	بهره نوری (EFF)	وزن (G)	ابعاد (Dim)
HFL30-SMD	30W	150mA	0.9	3000K 6500K	2400lm	80lm/w	(1074g)±5%	(193x235x55)mm±2%
HFL50-SMD	50W	250mA	0.9	3000K 6500K	4000lm	80lm/w	(1630g)±5%	(235x270x63)mm±2%
HFL100-SMD	100W	500mA	0.9	3000K 6500K	8000lm	80lm/w	(2788g)±5%	(283x330x81)mm±2%
HFL150-SMD	150W	750mA	0.9	3000K 6500K	12000lm	80lm/w	(5415g)±5%	(381x385x104)mm±2%
HFL200-SMD	200W	1A	0.9	3000K 6500K	20000lm	100lm/w	(6830g)±5%	(374x410x102)mm±2%
HFL300-SMD	300W	1.5A	0.9	3000K 6500K	30000lm	100lm/w	(9660g)±5%	(450x515x110)mm±2%
HFL400-SMD	400W	2A	0.9	3000K 6500K	40000lm	100lm/w	(14200g)±5%	(610x500x110)mm±2%
HFL500-SMD	500W	2.5A	0.9	3000K 6500K	50000lm	100lm/w	(15450g)±5%	(550x510x120)mm±2%



LED Linear Flat

•namanoor



پروژکتوری سری فلت



3000K~6500K

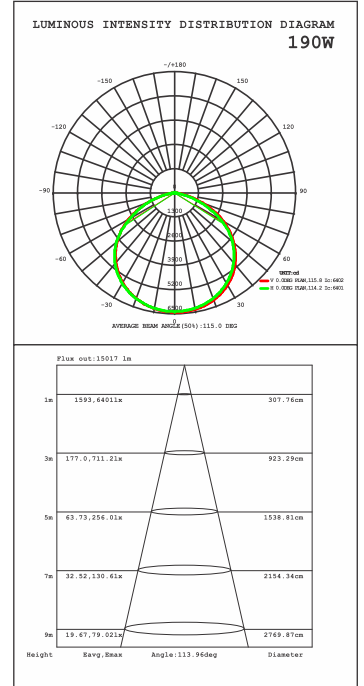

مدل	توان (P)	جریان (I)	ضریب توان (PF)	دمای رنگ (CCT)	شار نوری (Flux)	بهره نوری (EFF)	وزن (G)	ابعاد (Dim)
GP45	45W	409mA	0.5	3000K 6500K	4050lm	90lm/w	(550g)±5%	(220x160x35)mm±2%
GP90	90W	818mA	0.5	3000K 6500K	8100lm	90lm/w	(995g)±5%	(280x220x37)mm±2%
GP140	140W	1.27A	0.5	3000K 6500K	12600lm	90lm/w	(1620g)±5%	(330x235x40)mm±2%
GP190	190W	1.90A	0.5	3000K 6500K	17100lm	90lm/w	(2325g)±5%	(390x285x42)mm±2%
GP260	260W	2.35A	0.5	3000K 6500K	23400lm	90lm/w	(3144g)±5%	(420x305x40)mm±2%

LED Flood Light



نمانور

پروژکتوری سری M



3000K-6500K

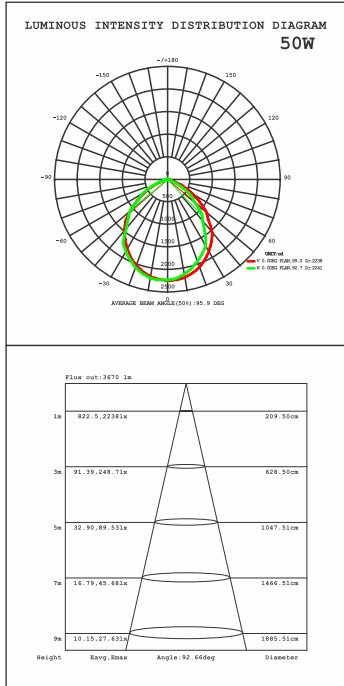

مدل	توان (P)	جریان (I)	ضریب توان (PF)	دمای رنگ (CCT)	شار نوری (Flux)	بهره نوری (EFF)	وزن (G)	ابعاد (Dim)
HFL50-SMD	50W	250mA	0.9	3000K 6500K	4750lm	95lm/w	(1155g)±5%	(240x210x52)mm±2%



LED Flood Light

•namanoor



چراغ خیابانی



3000K~5000K

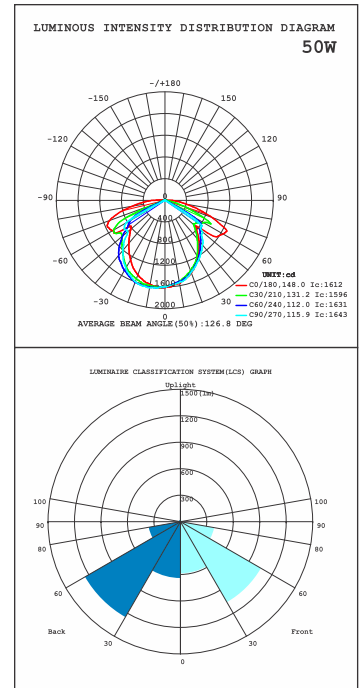
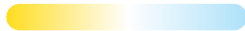

مدل	توان (P)	جریان (I)	ضریب توان (PF)	دمای رنگ (CCT)	شار نوری (Flux)	بهره نوری (EFF)	وزن (G)	ابعاد (Dim)
Street Light	50W	250mA	0.9	3000K 5000K	4500lm	90lm/w	(1300g)±5%	(500x210x65)mm±2%
Street Light	100W	500mA	0.9	3000K 5000K	9000lm	90lm/w	(2800g)±5%	(720x280x80)mm±2%
Street Light	150W	750mA	0.9	3000K 5000K	13500lm	90lm/w	(4000g)±5%	(850x330x80)mm±2%
Street Light	200W	1A	0.9	3000K 5000K	18000lm	90lm/w	(6500g)±5%	(950x355x85)mm±2%

LED Flood Light



نمانور

پروژکتوری سری فلت



3000K~6500K

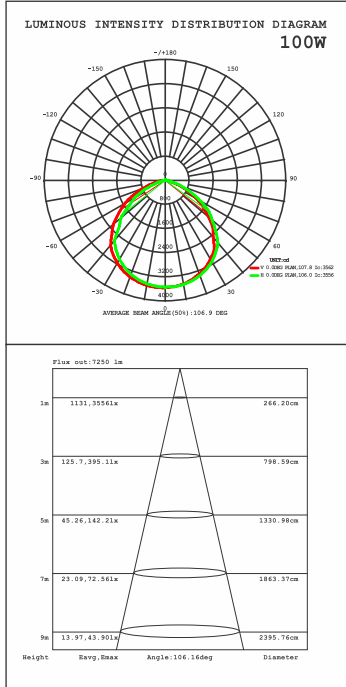

مدل	توان (P)	جریان (I)	ضریب توان (PF)	دمای رنگ (CCT)	شار نوری (Flux)	بهره نوری (EFF)	وزن (G)	ابعاد (Dim)
HFL50-SMD	50W	450mA	0.5	3000K 6500K	4000lm	80lm/w	(470g)±5%	(176x140x29)mm±2%
HFL100-SMD	100W	900mA	0.5	3000K 6500K	8000lm	80lm/w	(918g)±5%	(232x195x37)mm±2%
HFL150-SMD	150W	750mA	0.9	3000K 6500K	12000lm	80lm/w	(1580g)±5%	(302x255x40)mm±2%
HFL200-SMD	200W	1A	0.9	3000K 6500K	16000lm	80lm/w	(2300g)±5%	(370x295x45)mm±2%



LED Flood Light

Other LED'S Series



DAYLIGHT



WARMWHITE



COOLWHITE

نما نور

اسپات لایت ریلی

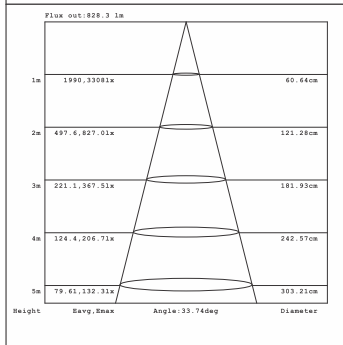
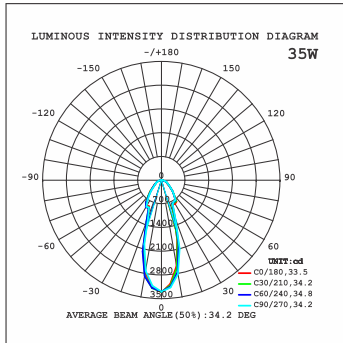

3000K~4000K~6500K

مدل	توان (P)	جریان (I)	ضریب توان (PF)	دمای رنگ (CCT)	شار نوری (Flux)	بهره نوری (EFF)	وزن (G)	ابعاد (Dim)
30TLQ	30W	272mA	0.5	3000K, 4000K, 6500K	2850lm	95lm/w	(325g)±5%	(Φ75x140x150)mm±2%
40TLQ	40W	363mA	0.5	3000K, 4000K, 6500K	3800lm	95lm/w	(385g)±5%	(Φ85x150x160)mm±2%



Other LED

namanoor



اسپات لایت ریلی شفق



3000K-4000K-6500K

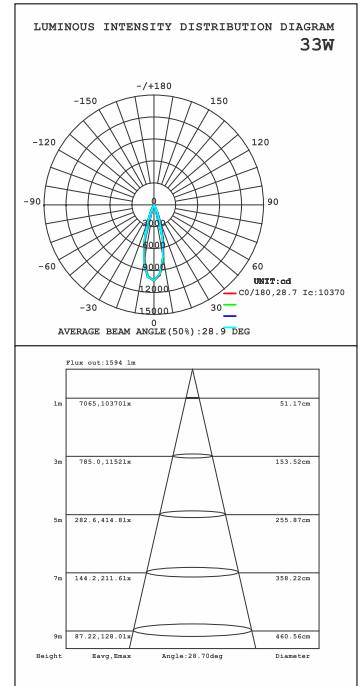

مدل	توان (P)	جریان (I)	ضریب توان (PF)	دمای رنگ (CCT)	شار نوری (Flux)	بهره نوری (EFF)	وزن (G)	ابعاد (Dim)
Shafagh	35W	300mA	0.5	3000K, 4000K, 6500K	2640lm	80lm/w	(350g)±5%	(Φ75xL175XH235)mm±2%

Other LED



نمانور

ال ای دی سوله ای

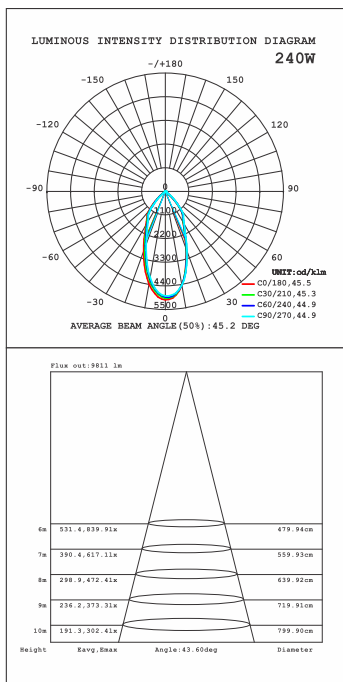

3000K~4000K~6500K

مدل	توان (P)	جریان (I)	ضریب توان (PF)	دمای رنگ (CCT)	شار نوری (Flux)	بهره نوری (EFF)	وزن (G)	ابعاد (Dim)
Warehouse	150W	760mA	0.9	3000K 6500K	15000lm	100lm/w	(5532g)±5%	(Φ45xH39)cm±2%
Warehouse	240W	1.2A	0.9	3000K 6500K	24000lm	100lm/w	(6440g)±5%	(Φ45xH39)cm±2%
Highbay	85W	430mA	0.9	3000K, 4000K 6500K	8500lm	100lm/w	(1135g)±5%	(Φ190x240)mm±2%



Other LED



ال ای دی سوله ای سفینه

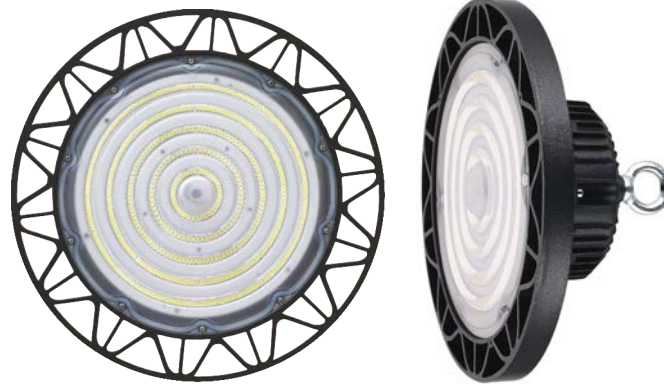

6500K

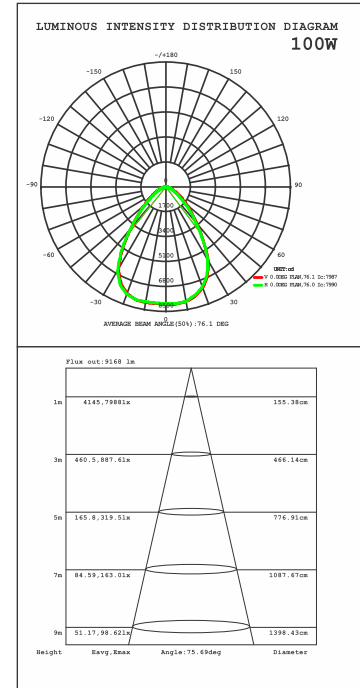

مدل	توان (P)	جریان (I)	ضریب توان (PF)	دمای رنگ (CCT)	شار نوری (Flux)	بهره نوری (EFF)	وزن (G)	ابعاد (Dim)
Highbay UFO	100W	505mA	0.9	6500K	10000lm	100lm/w	(2000g)±5%	(Φ275x115)mm±2%
Highbay UFO	150W	757mA	0.9	6500K	15000lm	100lm/w	(2400g)±5%	(Φ320x120)mm±2%
Highbay UFO	200W	1A	0.9	6500K	20000lm	100lm/w	(3000g)±5%	(Φ380x120)mm±2%

Other LED



نمانور

ال ای دی دکوراتیو



3000K-6500K

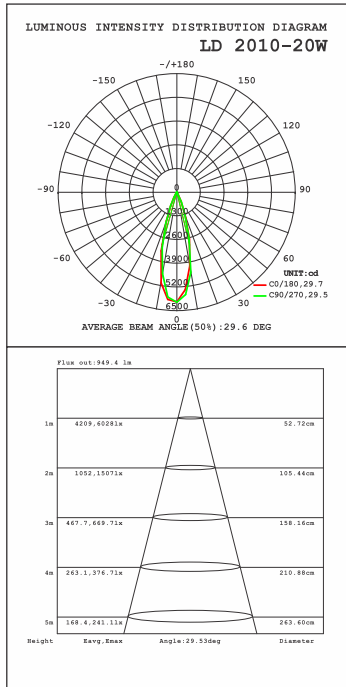

مدل	توان (P)	جریان (I)	ضریب توان (PF)	دمای رنگ (CCT)	شار نوری (Flux)	بهره نوری (EFF)	وزن (G)	ابعاد (Dim)
LD 2001	2W	22mA	0.4	3000K 6500K	130lm 190lm	65lm/w 95lm/w	(78g)±5%	(45x45x43)mm±2%
LD 2002	4W	45mA	0.4	3000K 6500K	265lm 368lm	67lm/w 92lm/w	(135g)±5%	(75x45x43)mm±2%
LD 2005	10W	90mA	0.5	3000K 6500K	660lm 770lm	66lm/w 77lm/w	(285g)±5%	(146x45x43)mm±2%
LD 2010	20W	100mA	0.9	3000K 6500K	1300lm 1800lm	65lm/w 90lm/w	(490g)±5%	(280x45x43)mm±2%



Other LED



ال ای دی دکوراتیو



3000K~6500K

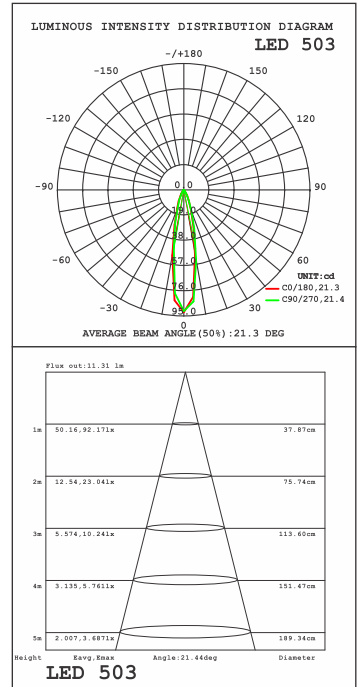

مدل	توان (P)	جریان (I)	ضریب توان (PF)	دمای رنگ (CCT)	شار نوری (Flux)	بهره نوری (EFF)	وزن (G)	ابعاد (Dim)	سایز برش (Cutting Size)
LED 500-1Set	10x0.5W	56mA	0.4	4000K	200lm	40lm/w	(790g)±5%	10x(28x32)mm±2%	13mm
LED 501-1Set	10x0.5W	56mA	0.4	4000K	120lm	24lm/w	(825g)±5%	10x(16x68)mm±2%	13mm
LED 503-1Set	10x0.5W	56mA	0.4	4000K	150lm	30lm/w	(1056g)±5%	10x(24x74)mm±2%	20mm
LED 505-1Set	10x0.5W	56mA	0.4	4000K	125lm	25lm/w	(934g)±5%	10x(24x93)mm±2%	20mm
LED 508-1Set	10x0.5W	56mA	0.4	4000K	250lm	50lm/w	(799g)±5%	10x(24x36)mm±2%	20mm
LED 510-1Set	10x0.5W	56mA	0.4	4000K	220lm	44lm/w	(784g)±5%	10x(28x32)mm±2%	20mm
LED 506-1Set	1W	11mA	0.4	4000K	75lm	75lm/w	(63g)±5%	(40x43)mm±2%	33mm

Other LED





مدل	Power Source	Detection Range (<24°C)	Time Setting (adjustable)	Ambient Light (adjustable)	Rated Load	وزن (G)	ابعاد (Dim)	سایز برش (Cutting Size)
 ES-P17A1	220-240 V/AC-50Hz	6m	10sec-7min	10Lux~2000Lux	300W	(69g)±5%	(Φ76x60)mm±2%	(Φ65-70)mm
 ES-P17	220-240 V/AC-50Hz	8m	10sec-7min	10Lux~2000Lux	300W	(83g)±5%	(Φ76x76)mm±2%	(Φ65-70)mm
 ES-P09B	220-240 V/AC-50Hz	9m	10sec-7min	10Lux~2000Lux	300W	(75g)±5%	(80x80x45)mm±2%	(70x70)mm
 ES-P19A	220-240 V/AC-50Hz	6m	10sec-7min	10Lux~2000Lux	300W	(137g)±5%	(Φ115x55)mm±2%	-
 ES-P30B	220-240 V/AC-50Hz	8m	10sec-15min	10Lux~2000Lux	300W	(77g)±5%	(Φ100x62)mm±2%	(Φ75-95)mm
 ES-P36B	220-240 V/AC-50Hz	6m	10sec-7min	3Lux~2000Lux	300W	(86g)±5%	(Φ108x25)mm±2%	-
 ES-PL01A Glass Cover	220-240 V/AC-50Hz	6m	10sec-3min	10Lux~2000Lux	2x40W (E27)	(780g)±5%	(Φ300x97)mm±2%	-
 ES-P17B	220-240 V/AC-50Hz	6m	10sec-7min	10Lux~2000Lux	300W	(99g)±5%	(Φ100x76)mm±2%	(Φ75-95)mm



Other LED

namanoor



جت لایت

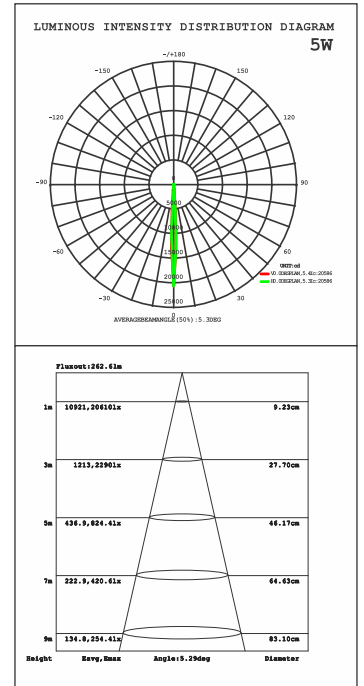

3000K-4000K-6500K

مدل	توان (P)	جریان (I)	ضریب توان (PF)	دمای رنگ (CCT)	شار نوری (Flux)	بهره نوری (EFF)	وزن (G)	ابعاد (Dim)
Jet Light	5W	45mA	0.5	3000K,4000K 6500K	250lm	50lm/w	(486g)±5%	(Φ71xH125)mm±2%
Jet Light	10W	90mA	0.5	3000K,4000K 6500K	500lm	50lm/w	(486g)±5%	(Φ71xH125)mm±2%

Other LED



نمانور

ال ای دی دفنی



3000K-6500K

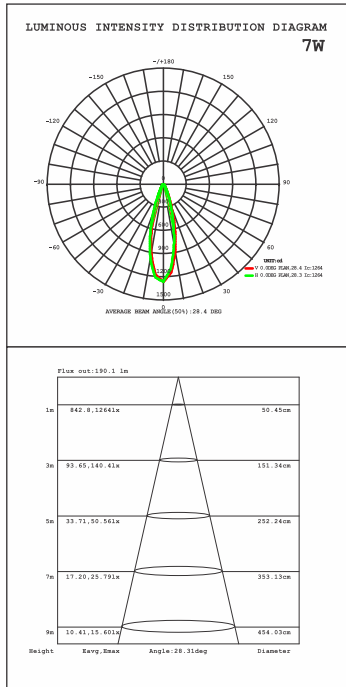

مدل	توان (P)	جریان (I)	ضریب توان (PF)	دمای رنگ (CCT)	شار نوری (Flux)	بهره نوری (EFF)	وزن (G)	ابعاد (Dim)
Under ground Light	3W	27mA	0.5	3000K 6500K	195lm	65lm/w	(211g)±5%	(80xH64)mm±2%
Under ground Light	7W	63mA	0.5	3000K 6500K	455lm	65lm/w	(323g)±5%	(100xH60)mm±2%
Under ground Light	10W	90mA	0.5	3000K 6500K	650lm	65lm/w	(456)±5%	(120xH60)mm±2%



Other LED



وال واشر



3000K

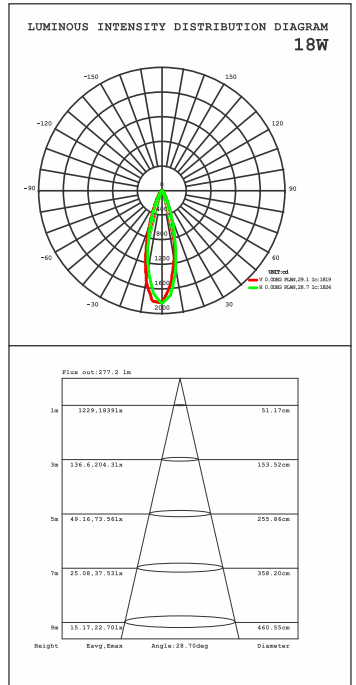

مدل	توان (P)	جریان (I)	ضریب توان (PF)	دمای رنگ (CCT)	شار نوری (Flux)	بهره نوری (EFF)	وزن (G)	ابعاد (Dim)
Wall Washer	9W	81mA	0.5	3000K	630lm	70lm/w	(600g)±5%	(232x44.5x81.5)mm±2%
Wall Washer	18W	163mA	0.5	3000K	1360lm	90lm/w	(875g)±5%	(432x44.5x81.5)mm±2%
Wall Washer	28W	254mA	0.5	3000K	2520lm	90lm/w	(1135)±5%	(632x44.5x81.5)mm±2%

Other LED





ریموت کنترل Remote Control

ریموت کنترل ۴ و ۶ و ۸ کاناله



دراپور 24VDC

در ۶ وات
۴۸، ۳۶، ۲۴
۲۰۰، ۱۵۰ و ۶۰



قاب T8

Size: 60cm- 120cm
Single & Double
یک و دو عددی



قاب PLL

در دو سایز
سفید، طلایی و نقره ای
۱۳۸*۱۳۸*۲۱۰
۵۳*۸۰*۲۱۰





باتری



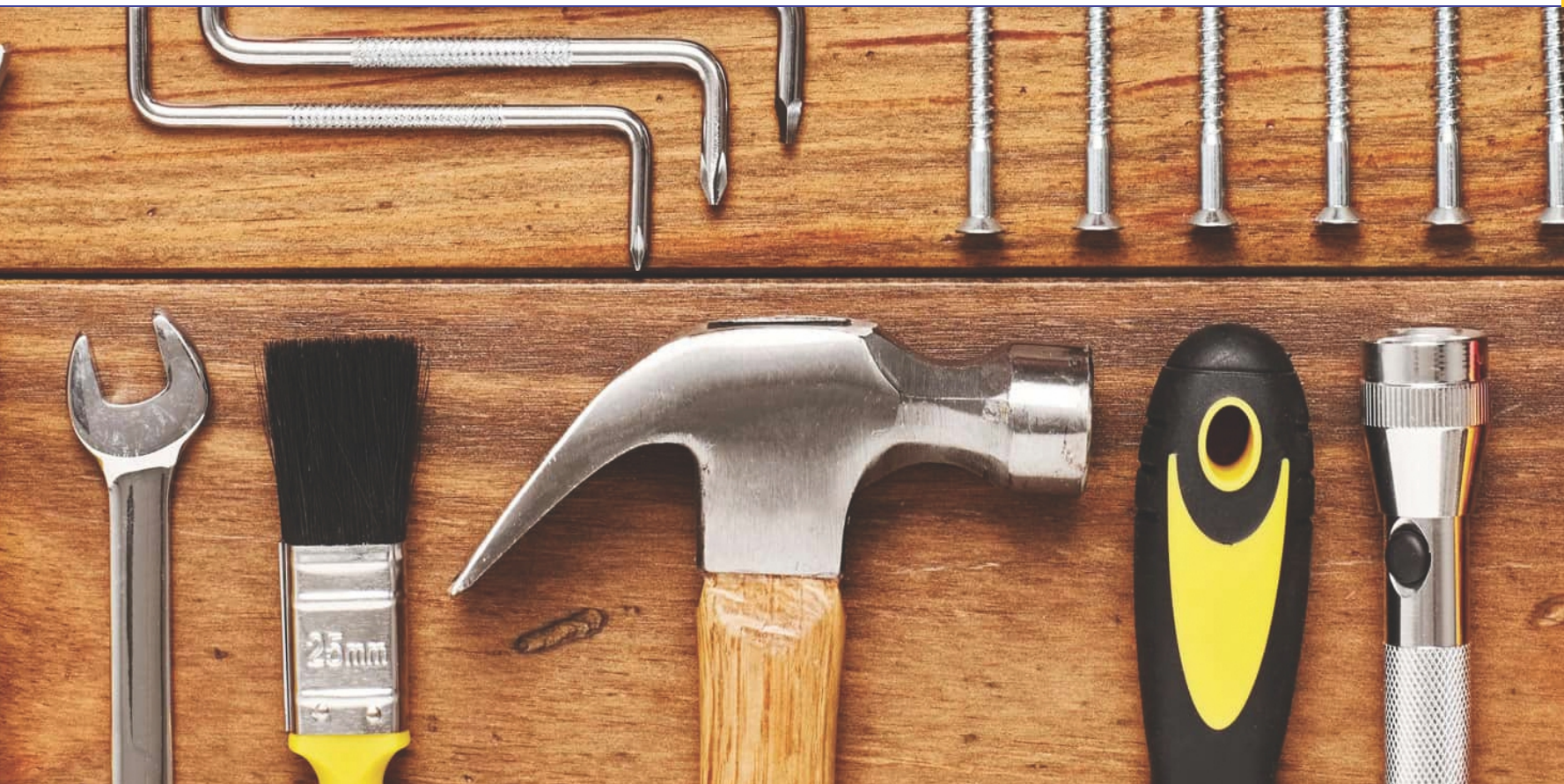

مدل	نوع	ولتاژ (V)	میلی آمپر ساعت (mAh)	بسته بندی
R03	نیم قلمی Super Heavy Duty	1.5 V	470mAh	شیرینگ ۴ عددی
R6	قلمی Super Heavy Duty	1.5 V	960mAh	شیرینگ ۴ عددی
LR 03	نیم قلمی Alkaline	1.5 V	1200mAh	بلیستر ۴ عددی
LR 6	قلمی Alkaline	1.5 V	2600mAh	بلیستر ۴ عددی
LR 14	کتابی	1.5 V	6500mAh	بلیستر ۲ عددی
LR 20	کتابی	1.5 V	13000mAh	بلیستر ۲ عددی
6 LR 61	کتابی	9 V	600mAh	بلیستر ۱ عددی

Tools Series





فازمتر و تستر

<p>جنس میله: استیل کروم وانادیوم جنس دسته: AS استاندارد CE</p>	<p>طول کلی: ۱۴۵ میلی متر تست ولتاژ AC: ۱۰۰ ولت الی ۵۰۰ ولت در تقارن با زمین طول عمر لامپ نئون: ۳۰۰۰۰ مرتبه روشن/خاموش</p>	<p>DCY-ST63 Mains tester</p>	
<p>جنس میله: استیل کروم وانادیوم جنس دسته: AS استاندارد CE</p>	<p>طول کلی: ۱۹۰ میلی متر تست ولتاژ AC: ۱۰۰ ولت الی ۵۰۰ ولت در تقارن با زمین طول عمر لامپ نئون: ۳۰۰۰۰ مرتبه روشن/خاموش</p>	<p>DCY-ST93 Mains tester</p>	
<p>جنس میله: استیل کروم وانادیوم جنس دسته: ABS استاندارد CE</p>	<p>طول کلی: ۱۹۰ میلی متر تست ولتاژ AC: ۱۰۰ ولت الی ۵۰۰ ولت در تقارن با زمین طول عمر لامپ نئون: ۳۰۰۰۰ مرتبه روشن/خاموش</p>	<p>S93 Voltage tester</p>	
<p>جنس میله: استیل کروم وانادیوم جنس دسته: ABS استاندارد CE</p>	<p>طول کلی: ۱۴۵ میلی متر تست ولتاژ AC: ۱۰۰ ولت الی ۵۰۰ ولت در تقارن با زمین طول عمر لامپ نئون: ۳۰۰۰۰ مرتبه روشن/خاموش</p>	<p>S63 Voltage tester</p>	